

TANDO

TYPENLISTE

- S. 2 - 5 Programminformationen
- S. 6 - 17 Vorschläge
- S. 18 - 19 Schuhschränke
- S. 20 Zubehör für Schuhschränke, Kommoden und Kleiderschränke
- S. 21 - 30 Korpuselemente
- S. 31 - 35 Elemente für die individuelle Planung
- S. 36 - 37 Regale
- S. 38 - 39 Abdeckblätter
- S. 40 - 41 Rahmenkonstruktionen
- S. 42 - 46 Paneele
- S. 47 - 48 Böden, Garderobenstangen, Boarde
- S. 49 Garderobenelemente, Designhaken
- S. 50 Spiegel
- S. 51 technisches Zubehör: Beleuchtung, USB-Stecker
- S. 52 Sockelvarianten
- S. 53 - 55 Aufpreise für Sonderausführungen



TANDO

TANDO - das Design

TANDO ist ein hoch flexibles Garderobenprogramm. Individuelle Planung auf Maß lautet der Anspruch. Das moderne, schlichte Design betont die Linien in der Horizontalen. So werden Kommoden und Schuhschränke, die mit den markanten Griffleisten ausgestattet sind, optisch in der Breite gestreckt. Raffiniert: Vor allem kleine, enge Flure lässt dies größer erscheinen. Und ein weiteres Plus für kleine Dielen: Das individuelle Planungssystem ermöglicht maximalen Stauraum-Nutzen auf kleinster Fläche. Alle Fronten sind auch grifflos mit Push-to-Open Technik erhältlich.



TANDO - das Programm

- ist ein Stauraum-Spezialist für Garderoben
- ermöglicht viele Höhen, Breiten und Tiefen für die individuelle Planung
- ideal um für kleine, enge Flure optimalen Stauraum-Nutzen zu schaffen
- bietet ein umfangreiches Sortiment für die Ausstattung:
 - > Schuh-Lösungen: flache Schuhschränke, Schuhschränke für große Schuhe, Schuhkörbe
 - > Bekleidungs-Lösungen: Kleiderschränke, Garderobenstangen, Haken, Hakenleisten
 - > Kleinkram: Hängeregale, wandhängende Kästen
 - > Sonstiges: beleuchtete Spiegel, Bank (als Sitzmöglichkeit und Staumöbel)
 - > diverse Einzelelemente sind so konfiguriert, dass sie aneinandergereiht oder gestapelt werden können

TANDO - das System

- 11 Höhen, 6 Breiten und 4 Tiefen (siehe technische Hinweise)
- stumpf verleimter Korpus
- die Fronten sind vorschlagend
- 5 verschiedene Abdeckblattvarianten:
 - 10 mm und 26 mm (Standard) oder 39 mm gegen Aufpreis, sowie 6 mm Glas lackiert oder gefrostet lackiert
- das Abdeckblatt in 10 mm oder 26 mm ist im Korpus- bzw. Elementpreis enthalten
- Griffe: die Fronten sind mit Griffen oder Pushbeschlag lieferbar
- Anbringung: Standversion, hängend, mit Kufen oder Füßen

TANDO

TANDO - Technische Hinweise

Höhen

Raster Höhe in cm zzgl. Stellfüße (1,8 cm) und Abdeckblatt (1,0 cm)

5,5 = 198

5 = 180

4,5 = 162

4 = 144

3,5 = 126

3 = 108

2,5 = 90

2 = 72

1,5 = 54

1 = 36

2/3 = 24

(Unterteil)

Standardfuß 1,8 cm

oder Raster Höhe in cm zzgl. Stellfüße (1,8 cm) und Abdeckblatt (2,6 cm)

5,5 = 198

5 = 180

4,5 = 162

4 = 144

3,5 = 126

3 = 108

2,5 = 90

2 = 72

1,5 = 54

1 = 36

2/3 = 24

(Unterteil)

Standardfuß 1,8 cm

Sonderhöhen:

Schuhschränke mit Schuhkörben siehe S. 18/19

Tiefen

nur für Schuhschränke mit Schuhkörben

	<u>20-er</u>	<u>35-er</u>	<u>45-er</u>	<u>60-er</u>
Korpus	17,6 cm	32,6 cm	42,6 cm	57,6 cm
Einlegeboden	15,0 cm	30,0 cm	40,0 cm	55,0 cm
Einlegeboden hinter Klappe	-	24,0 cm	34,0 cm	-
Lichte Tiefe	15,6 cm	30,6 cm	40,6 cm	45,6 cm
Abdeckblatt	20,0 cm	35,0 cm	45,0 cm	60,0 cm

Breiten

	<u>40</u>	<u>50</u>	<u>60</u>	<u>80</u>	<u>100</u>	<u>120</u>
Außenmaß	40,0 cm	50,0 cm	60,0 cm	80,0 cm	100,0 cm	120,0 cm
Innenmaß	36,2 cm	46,2 cm	56,2 cm	76,2 cm	96,2 cm	116,2 cm
bei Mittelseite	-	-	-	-	2x 46,2 cm	2x 56,2 cm
Maximale Länge Abdeckblatt 1,0 cm:		320 cm				
Maximale Länge Abdeckblatt 2,6 cm:		320 cm				
Maximale Länge Abdeckblatt 3,9 cm:		260 cm				
Maximale Länge Glasabdeckblatt 0,6 cm:		300 cm				

TANDO

Ausführungen

Preisgruppe 10

Furnier

- 103 Wildeiche (astfrei)
- 121 Eiche anthrazit
- 124 Wildeiche coffee
- 125 Kernbuche
- 127 Eiche milk
- 129 Eiche sahara
- 153 Eiche grau
- 158 Eiche canyon

Glattlack

- 419 Blütenweiß
(ähnlich RAL 9010)

Preisgruppe 20

Furnier

- 102 Ethno Eiche (astig)
- 115 Nussbaum natur
- NEU** 132 Kirschbaum hell
- NEU** 133 Kirschbaum brasil
- 155 Eiche milk (astig)
- 159 Eiche canyon (astig)

Preisgruppe 20

Glattlack

- 405 muschelgrau
- 407 steingrau
- 408 terra
- 409 magnolia
- 411 onyxgrau
- 412 Stahl hell
- 413 Gold
- 417 salbei
- 420 verkehrsweiß (RAL 9016)
- 433 blaugrün
- 436 cosmos-schwarz
- 437 quarz
- NEU** 461 mandel
- NEU** 462 puder
- 465 sienna
- 467 bordeaux
- 469 kaschmir
- 475 sky
- 477 indisch rot
- 480 ziegelrot
- 483 waldgrün
- 489 samtbeere
- 490 curry
- 494 canagrau
- 498 taubenblau

Keramik - Ausführungen Abdeckblätter:

- 011 Schiefer (matt)
- 012 Beton (matt)
- 013 Kalkstein (matt)
- 017 Zement grau (matt)
- 019 Emperador marrone (matt)
- 014 Marmor weiß (glänzend)
- 018 Marmor schwarz laurent (glänzend)

Ausführung Schubkastenzarge:

Standard Birke-Multiplex

Für ein Komplettmöbel in Ausführungen aus unterschiedlichen Preisgruppen wird, wenn nicht anders angegeben, die höhere Preisgruppe berechnet.

Aufpreise für Sonderfarben, Sonderanfertigungen, Rillenoptik, Gold/Stahl gebürstet und Hochglanzlackierung finden Sie ab S. 53

Zargenlackierung

Art.-Nr. 27756

Schubkastenzarge und -boden in Korpusfarbe lackiert. Mehrpreis pro Schubkasten.
Bei Schubkästen mit Mittelseite befinden sich 2 Schubkastenzargen im Korpus.

Furnierung der Zarge

Art.-Nr. 27758

Schubkastenzarge und -boden in Holz Ausführung furniert. Mehrpreis pro Schubkasten.
Bei Schubkästen mit Mittelseite befinden sich 2 Schubkastenzargen im Korpus.

TANDO

Griffvarianten

Unsichtbarer Pushbeschlag



Nr. 97

Griff "BOB" mini



Nr. 48
Lack oder Holz
Ø 33 mm, Tiefe 28 mm

Griffnut Metall midi



Nr. 55
Aluminium oder Lack
Breite 40-80 cm 100-140 cm
Art.-Nr. 27730 27731

Designgriff mini



Nr. 84
Aluminium oder chrom
B 42 mm, Bohrabstand 32 mm

Designgriff midi



Nr. 85
Aluminium oder chrom
B 138 mm, Bohrabstand 128 mm

quadratischer Griff mini



Nr. 4
Aluminium oder chrom
B 25 mm

quadratischer Griff midi



Nr. 81
Aluminium oder chrom
B 55 mm, Bohrabstand 32 mm

Griff "SENTA" mini



Nr. 61
Aluminium, chrom oder Lack
B 40 mm

Griff "SENTA" midi



Nr. 37
Aluminium, chrom oder Lack
B 250 mm

Griff "FINA" midi



Nr. 40
Aluminium, schwarz oder weiß
B 185 mm, Bohrabstand 128 mm

Griff "LUNA" midi



Nr. 8
Schwarz oder weiß
B 200 mm, Bohrabstand 160 mm

Kantengriff mini



Nr. 87
Aluminium oder chrom
B 84 mm, Bohrabstand 64 mm

Griffstange midi



Nr. 65
Aluminium
B 227 mm, Bohrabstand 192 mm

Vorschläge

Vorschlag 80

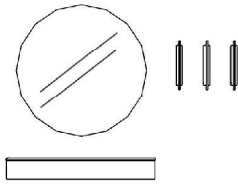

Anzahl	Art.-Nr.	Bezeichnung	PG 10	PG 20
1	92298	Ablage mit Klappe, 13H 100B 18T		
1	91650	Spiegel, rund, Ø 90 cm		
3	22252	Klapphaken, aluminium, 33H 4B 8T	à	à

Zubehör:

Breite:	157 cm	1	27611	LED-Band für runden Spiegel (Ø 90 cm)
Höhe:	195 cm	1	27245	Trafo, 30 Watt
Tiefe:	18 cm	1	27630	Einkanal-Funkfernbedienung warm/kalt

Vorschlag 16

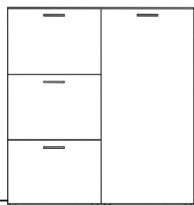

Anzahl	Art.-Nr.	Bezeichnung	PG 10	PG 20
1	92253	Schuhschrank, 3 Klappen, mit je 1 Schuhkorb, 127,5H 60B 35T		
1	92237 re	Schuhschrank, 1 Tür, 3 Einlegeböden, 127,5H 60B 35T		

Breite:	120 cm
Höhe:	130,3 cm
Tiefe:	35 cm

Vorschlag 15



Anzahl	Art.-Nr.	Bezeichnung	PG 10	PG 20
1	92226 li	Schuhschrank, 1 Tür, 2 Einlegeböden, 103H 60B 35T		
1	92227 re	Schuhschrank, 1 Tür, 2 Einlegeböden, 103H 60B 35T		
1	92220	Schuhschrank, 1 Schubkasten, 2 Klappen mit je 1 Schuhkorb, 103H 60B 35T		

Breite:	180 cm
Höhe:	105,8 cm
Tiefe:	35 cm

Vorschlag 73

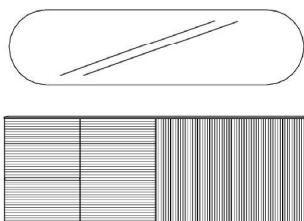

Anzahl	Art.-Nr.	Bezeichnung	PG 10	PG 20
2	92270	Schuhschrank, 1 Tür li, 3 Z-Böden, 85H 60B 20T	à	à
2	92271	Schuhschrank, 1 Tür re, 3 Z-Böden, 85H 60B 20T	à	à
2	7419	MP Rillenfront, waagrecht, 3R 60B	à	à
2	7433	MP Rillenfront, senkrecht, 3R 60B	à	à
1	91767	Spiegel, gerundet, mit LED-Beleuchtung warm inkl. Trafo und Lichtschalter, 60H 240B 4,1T		

Zubehör:

Breite:	240 cm	8	58876	Z-Drahtboden für 20T	à	à
Höhe:	195 cm					
Tiefe:	20 cm					

TANDO

Vorschläge

Vorschlag 59

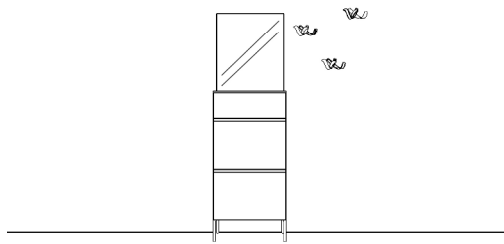

Breite: 60 cm
 Höhe: 209 cm
 Tiefe: 35 cm

Anzahl	Art.-Nr.	Bezeichnung	PG 10	PG 20
1	92220	Schuhschrank, 1 Schubkasten, 2 Klappen mit je 1 Schuhkorb, 103H 60B 35T		
1	91610	Spiegel, 2R 60B		
2	27950	Doppelfuß, schwarz, 1x außen, 18H	à	à
Zubehör:				
3	27826	Skulpturhaken, schwarz	à	à
2	27730	MP Griffnut Metall, 40-80 cm	à	à
2	29955	Stoffbox für Schuhkörbe	à	à

Vorschlag 57

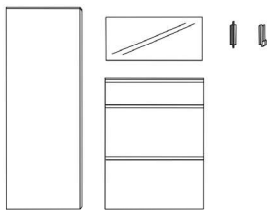

Breite: 210 cm
 Höhe: 200 cm
 Tiefe: 20 cm

Anzahl	Art.-Nr.	Bezeichnung	PG 10	PG 20
1	92140	Schuhschrank, 1 Tür, 1 Konstruktionsboden, 5 Z-Drahtböden, 4,5R 60B 20T		
1	92215	Schuhschrank, 3 Klappen, 2 Schuhkörbe, 103H 80B 20T		
1	91601	Spiegel, schlicht, 60H 80B		
1	7924	Höhenkürzung Spiegel		
2	22258	Klapphaken, alu, 22H	à	à
Zubehör:				
3	27730	Griffnut Metall, 40-80 cm	à	à

Vorschlag 60

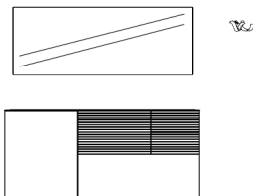

Breite: 160 cm
 Höhe: 190 cm
 Tiefe: 35 cm

Anzahl	Art.-Nr.	Bezeichnung	PG 10	PG 20
1	93464	Korpus, 1 Tür li, 2R 60B 35T		
1	93501	Korpus, 2 Schubkästen, 2 Klappen, 2R 100B 35T		
1	97543	Glasabdeckblatt, 6 mm, gefrostet lackiert, 160 x 35 cm		
1	91605	Spiegel, schlicht, 60H 160B		
Zubehör:				
1	7406	MP Rillenfront waagerecht, 1R 60B		
2	7400	MP Rillenfront waagerecht, 0,5R 40B	à	à
1	27826	Skulpturhaken, schwarz		
2	27616	Lichtkanal inkl. LED-Band "Nubio", < 200 cm	à	à
1	27245	Trafo, 30 Watt		
1	27630	Einkanal-Fernbedienung warm/kalt		
2	97277	Schutzmatte für Einlegeböden, 60B 35T	à	à

Vorschlag 58

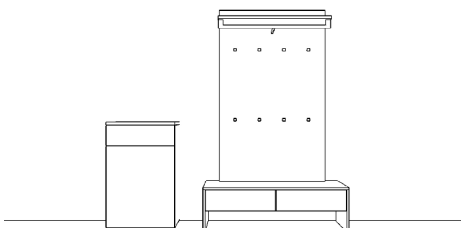

Breite: 200 cm
 Höhe: 202,5 cm
 Tiefe: 35 cm

Anzahl	Art.-Nr.	Bezeichnung	PG 10	PG 20
1	93534	Korpus, 1 Schubkasten, 1 Tür, 2 Einlegeböden, 2,5R 60B 35T		
1	92291	Bank, 2 Schubkästen, 38,6H 125,2B 35T		
1	90316	Paneel inkl. Hutablage mit eckiger Bügelstange, 8 Haken 1133 alu, 4,5R 100B 30,9T		

TANDO

Vorschläge

Vorschlag 79

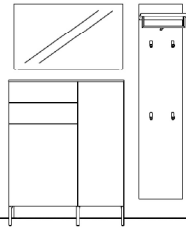

Breite: 155 cm
Höhe: 198 cm
Tiefe: 35 cm

Anzahl	Art.-Nr.	Bezeichnung	PG 10	PG 20
1	91602	Spiegel, 60H 100B 3,4T		
2	27950	Doppelfuß, schwarz, 1x außen, 18H 35T	à	à
1	92763	Korpus, 3R 60B 35T		
1	94024	Tür links, 2R 60B		
2	26326	Schubkasten, 0,5R 60B 35T	à	à
1	93611	Korpus, 1 Tür rechts, 3R 40B 35T		
1	90161	Paneel inkl. Hutablage mit runder Bügelstange, 4 Jot-Haken schwarz, 5R 40B 30,9T		

Zubehör:

1	1287	MP Front gebürstet, 2R < 70B		
1	31980	USB-Stecker, 4-fach für SK 35T		
2	27758	MP Furnierung der Zarge	à	à
4	58877	Z-Drahtboden, 60B 35T	à	à

Vorschlag 02

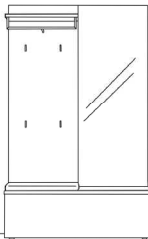

Breite: 120 cm
Höhe: 203 cm
Tiefe: 35 cm

Anzahl	Art.-Nr.	Bezeichnung	PG 10	PG 20
1	90112	Paneel inkl. Hutablage mit runder Bügelstange, 4 Haken 1138, 4,5R 60B 30,9T		
1	91647	Spiegel, 4,5R 60B		
1	92696	Korpus, 1 Klappe, 1 Mittelseite, je 1 Einlegeboden, 1R 120B 35T		

Zubehör:

1	31963	Kissen, braun, 60B		
---	-------	--------------------	--	--

Vorschlag 17

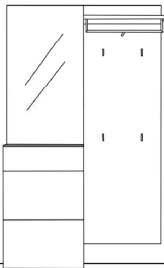

Breite: 120 cm
Höhe: 200,8 cm
Tiefe: 35 cm

Anzahl	Art.-Nr.	Bezeichnung	PG 10	PG 20
1	93574	Korpus, 1 Schubkasten, 2 Klappen, 2,5R 60B 35T		
1	90122	Paneel inkl. Hutablage mit runder Bügelstange, 4 Haken 1138, 5R 60B 30,9T		
1	91644	Spiegel, 3R 60B		
1	97540	Glasabdeckblatt, 6 mm, gefrostet, 60B 35T		

Vorschlag 75

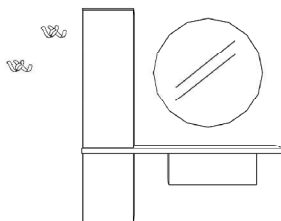

Breite: 162 cm
Höhe: 192 cm
Tiefe: 36 cm

Anzahl	Art.-Nr.	Bezeichnung	PG 10	PG 20
1	93184	Korpus, 1 Schubkasten, 2/3R 80B 35T		
1	97686	Zwischenboden, 162B 36T		
1	93440	Korpus, 1 Tür li, 1,5R 40B 35T		
1	93610	Korpus, 1 Tür li, 3R 40B 35T		
1	91650	Spiegel, rund, Ø 90 cm		

Zubehör:

2	27822	Skulpturhaken, alu	à	à
1	27756	MP Zargenlackierung		
1	27611	LED-Band für runden Spiegel		
1	27244	Trafo, 15 Watt		
1	27630	Einkanal-Funkfernbedienung warm/kalt		
1	29951	Stoffboxen Set Nr. 1		

TANDO

Vorschläge

Vorschlag 40

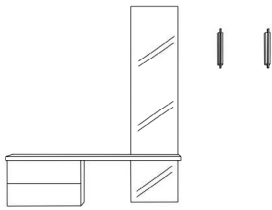

Breite: 212 cm
 Höhe: 204 cm
 Tiefe: 36 cm

Anzahl	Art.-Nr.	Bezeichnung	PG 10	PG 20
1	92430	Korpus, 2 Schubkästen, 1R 60B 35T		
1	91630	Spiegel, schlicht, 1R 40B		
1	91635	Spiegel, schlicht, 3,5R 40B		
1	97684	Zwischenboden, 142B 36T		
2	22252	Klapphaken, alu, 33H	à	à
1	90839	Befestigungsbeschlag für freihängende Böden		

Vorschlag 42

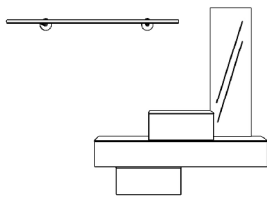

Breite: 200 cm
 Höhe: 195 cm
 Tiefe: 35 cm

Anzahl	Art.-Nr.	Bezeichnung	PG 10	PG 20
1	93182	Korpus, 1 Schubkasten, 2/3R 60B 35T		
1	93128	Korpus, 1 Schubkasten, 2/3R 160B 35T		
1	93172	Korpus, 1 Klappe, 2/3R 60B 35T		
1	91635	Spiegel, schlicht, 3,5R 40B		
1	90804	Trumpet Garderobenstange, quer, schwarz, 160B 26T		

Vorschlag 43

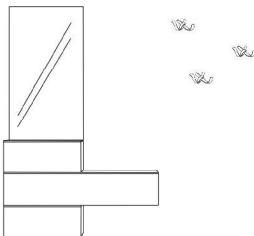

Breite: 195 cm
 Höhe: 204 cm
 Tiefe: 35 cm

Anzahl	Art.-Nr.	Bezeichnung	PG 10	PG 20
2	93182	Korpus, 1 Schubkasten, 2/3R 60B 35T	à	à
1	93178	Korpus, 1 Klappe, 2/3R 120B 35T		
1	91644	Spiegel, schlicht, 3R 60B		
Zubehör:				
1	31980	USB-Stecker, 4-fach für 35T inkl. Trafo und Schubkasteneinlage		
3	27826	Skulpturhaken, schwarz	à	à

Vorschlag 39

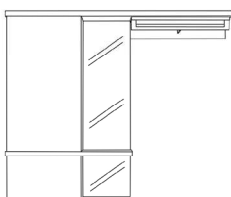

Breite: 182 cm
 Höhe: 190 cm
 Tiefe: 36 cm

Anzahl	Art.-Nr.	Bezeichnung	PG 10	PG 20
1	92690	Korpus, 1 Klappe, 1R 60B 35T		
1	93614 li	Korpus, 1 Tür, 3R 60B 35T		
1	91630	Spiegel, schlicht, 1R 40B		
1	91634	Spiegel, schlicht, 3R 40B		
1	90854	Hinterstück mit eckiger Bügelstange, aluminium, 18H 80B 27,3T		
1	97680	Zwischenboden, 102B 36T		
1	97688	Zwischenboden, 182B 36T		
Zubehör:				
1	27624	LED Superlight Spot		
1	27244	Trafo, 15 Watt		
1	27630	Einkanal-Funkfernbedinung warm/kalt		

TANDO

Vorschläge

Vorschlag 08

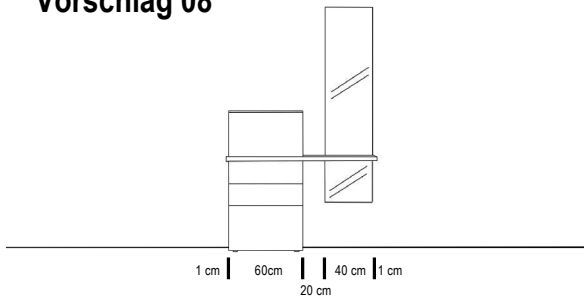

Breite: 122 cm
 Höhe: 203 cm
 Tiefe: 36 cm

Anzahl	Art.-Nr.	Bezeichnung	PG 10	PG 20
1	92532	Korpus, 2 Schubkästen, 1 Großraumschubkasten, 2R 60B 35T		
1	92690	Korpus, 1 Klappe, 1 Einlegeboden, 1R 60B 35T		
1	97682	Ablageboard, 38 mm, 122B 36T		
1	91630	Spiegel, 1R 40B		
1	91635	Spiegel, 3,5R 40B		
1	90839	Befestigungsbeschlag für freihängende Böden		

Vorschlag 20

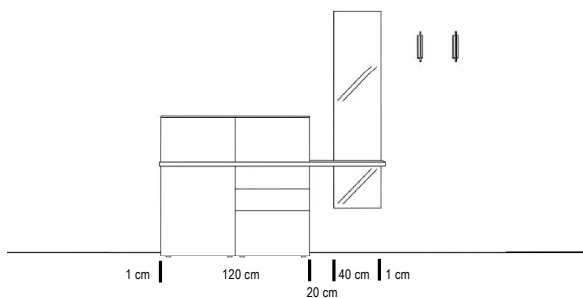

Breite: 182 cm
 Höhe: 203 cm
 Tiefe: 36 cm

Anzahl	Art.-Nr.	Bezeichnung	PG 10	PG 20
1	93464 li	Korpus, 1 Tür, 1 Einlegeboden, 2R 60B 35T		
2	92690	Korpus, 1 Klappe, 1 Einlegeboden, 1R 60B 35T	à	à
1	92532	Korpus, 2 Schubkästen, 1 Großraumschubkasten, 2R 60B 35T		
1	97688	Ablageboard, 38 mm, 182B 36T		
1	91630	Spiegel, 1R 40B		
1	91635	Spiegel, 3,5R 40B		
1	90839	Befestigungsbeschlag für freihängende Böden		
Zubehör:				
2	22258	Klapphaken, alu, 21,6H	à	à

Vorschlag 18

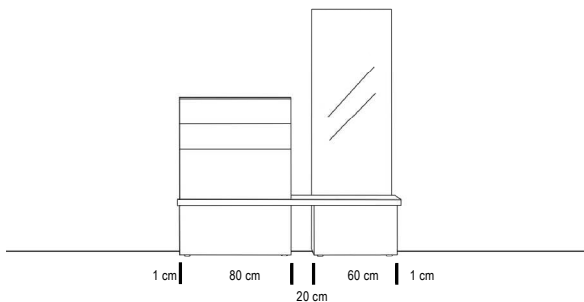

Breite: 162 cm
 Höhe: 186,1 cm
 Tiefe: 36 cm

Anzahl	Art.-Nr.	Bezeichnung	PG 10	PG 20
1	92690	Korpus, 1 Klappe, 1 Einlegeboden, 1R 60B 35T		
1	92412	Korpus, 1 Großraumschubkasten, 1R 80B 35T		
1	92534	Korpus, 2 Schubkästen, 1 Groß- raumschubkasten, 2R 80B 35T		
1	97686	Ablageboard, 38 mm, 162B 36T		
1	91646	Spiegel, 4R 60B		

Vorschlag 19

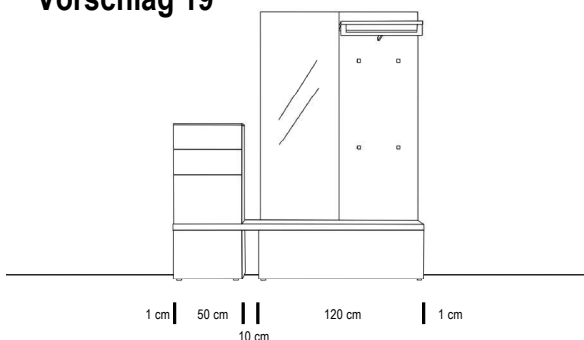

Breite: 182 cm
 Höhe: 204 cm
 Tiefe: 36 cm

Anzahl	Art.-Nr.	Bezeichnung	PG 10	PG 20
1	92698	Korpus, 1 Klappe, 1 Einlegeboden, 1R 50B 35T		
1	92530	Korpus, 2 Schubkästen, 1 Groß- raumschubkasten, 2R 50B 35T		
1	92696	Korpus, 1 Klappe, 1 Mittelseite, je 1 Einlegeboden, 1R 120B 35T		
1	97688	Ablageboard, 38 mm, 182B 36T		
1	90313	Panel inkl. Hutablage mit eckiger Bügelstange, 4 Haken 1134, 4,5R 60B 30,9T		
1	91647	Spiegel, 4,5R 60B		

TANDO

Vorschläge

Vorschlag 25

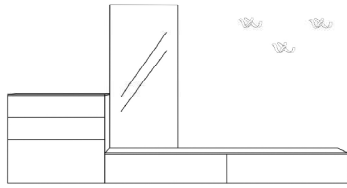

Breite: 280 cm
Höhe: 175 cm
Tiefe: 45 cm

Anzahl	Art.-Nr.	Bezeichnung	PG 10	PG 20
1	93563	Korpus, 2 Schubkästen, 1 Klappe, 2R 80B 45T		
1	93187 li	Korpus, 1 Schubkasten, 2/3R 100B 45T		
1	93177	Korpus, 1 Klappe, 2/3R 100B 45T		
1	91645	Spiegel, schlicht, 3,5R 60B		

Zubehör:

3	27824	Skulpturhaken, chrom	à	à
1	31981	USB-Stecker, 45T		

Vorschlag 01

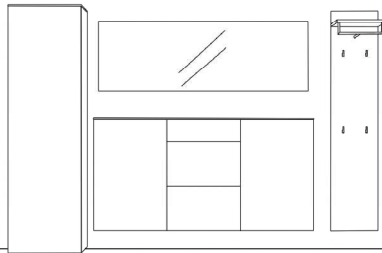

Breite: 300 cm
Höhe: 200,8 cm
Tiefe: 35 cm

Anzahl	Art.-Nr.	Bezeichnung	PG 10	PG 20
1	93704 li	Kleiderschrank, 1 ausziehbare Kleiderstange, 5,5R 60B 35T		
1	93514 li	Korpus, 1 Tür, 2 Einlegeböden 2,5R 60B 35T		
1	93515 re	Korpus, 1 Tür, 2 Einlegeböden 2,5R 60B 35T		
1	93574	Korpus, 1 Schubkasten, 2 Klappen 2 Einlegeböden, 2,5R 60B 35T		
1	91606	Spiegel, 60H 180B		
1	90121	Paneel inkl. Hutablage mit runder Bügelstange, 4 Haken 1139, 5R 40B 30,9T		

Vorschlag 03

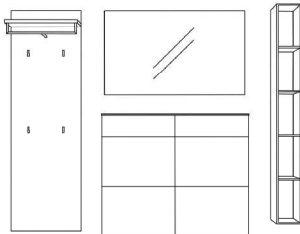

Breite: 240 cm
Höhe: 180 cm
Tiefe: 35 cm

Anzahl	Art.-Nr.	Bezeichnung	PG 10	PG 20
1	90122	Paneel inkl. Hutablage mit runder Bügelstange, 4 Haken 1138, 5R 60B 30,9T		
1	91613	Spiegel, 2R, 120B		
2	93574	Korpus, 1 Schubkasten, 2 Klappen 2 Einlegeböden, 2,5R 60B 35T	à	à
1	12685	Regal, 10 mm, 5R 20B 34,7T		

Vorschlag 71

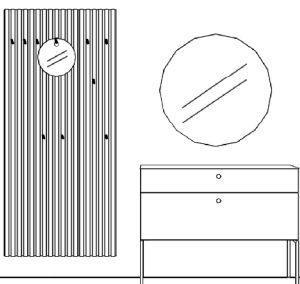

Breite: 230 cm
Höhe: 215 cm
Tiefe: 35 cm

Anzahl	Art.-Nr.	Bezeichnung	PG 10	PG 20
1	91015	Lamellenpaneel mit 6 Rundholzaken, 5,5R 60B 5,4T		
1	91012	Lamellenpaneel mit 6 Rundholzaken, 5,5R 30B 5,4T		
1	92468	Korpus, 1 Schubkasten, 1 Großraum-schubkasten, 1,5R 120B 35T		
2	27954	Doppelfuß, schwarz, 1x außen, 36H 35T	à	à
1	91650	Spiegel, rund, Ø 90 cm		

Zubehör:

1	91009	Rundspiegel mit Loch, Ø 30 cm		
2	27756	MP Zargenlackierung	à	à
1	27611	LED-Band für runden Spiegel		
1	27245	Trafo, 30 Watt		
1	27630	Einkanal-Funkfernbedienung warm/kalt		

TANDO

Vorschläge

Vorschlag 07

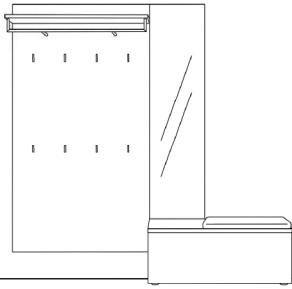

Breite: 200 cm
Höhe: 203 cm
Tiefe: 35 cm

Anzahl	Art.-Nr.	Bezeichnung	PG 10	PG 20
1	90226	Paneel inkl. Hutablage mit runder Bügelstange, 8 Haken 1122, 5R 100B 30,9T		
1	91637	Spiegel, 4,5R 40B		
1	92694	Korpus, 1 Klappe, 1 Mittelseite, 1 Einlegeboden, 1R 100B 35T		
Zubehör:				
1	31962	Kissen, anthrazit, 60B		

Vorschlag 06 mit Schuhkörben

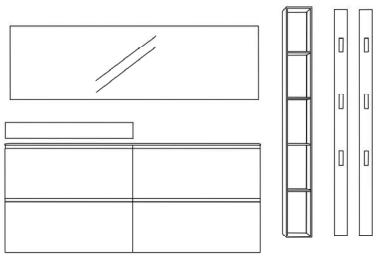

Breite: 290 cm
Höhe: 180 cm
Tiefe: 20/24,4 cm

Anzahl	Art.-Nr.	Bezeichnung	PG 10	PG 20
2	92202	Schuhschrank, 2 Klappen, je 1 Schuhkorb, 85H 100B 20T	à	à
1	92298	Ablage mit Klappe, 13H 100B 18T		
1	91607	Spiegel, 60H 200B		
1	12669	Regal, 10 mm, 5R 20B 24,7T		
2	91750	Hakenleiste, senkrecht, alu, 5R 7,5B	à	à
Zubehör:				
4	27731	Griffnut Metall, 100B	à	à
2	27616	Lichtkanal inkl. LED-Band Nubio	à	à
1	27245	Trafo, 30 Watt		
1	27630	Einkanal - Fernbedienung warm/kalt		

Vorschlag 54

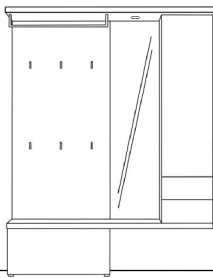

Breite: 160 cm
Höhe: 207,4 cm
Tiefe: 35 cm

Anzahl	Art.-Nr.	Bezeichnung	PG 10	PG 20
1	92692	Korpus, 1 Klappe, 1R 80B 35T		
2	90864	Boden, 38 mm, 160 x 35 cm	à	à
2	90839	Befestigungsbeschlag für Böden	à	à
1	90414	Paneel, schlicht, 4,5R 80B		
6	1143	Taschenhaken, schwarz	à	à
1	90569	Garderobenstange, schwarz, für 80B		
1	91637	Spiegel, schlicht, 4,5R 40B		
1	92786	Korpus, 4,5R 40B 35T		
2	26322	Schubkasten, 0,5R 40B 35T	à	à
1	94061	Tür, 3,5R 40B		
Zubehör:				
1	27624	LED Superlight Spot		
1	27245	Trafo, 30 Watt		
1	27630	Einkanal - Fernbedienung warm/kalt		

Vorschlag 10

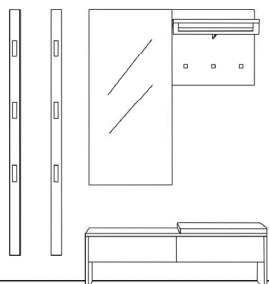

Breite: 190,2 cm
Höhe: 198 cm
Tiefe: 35 cm

Anzahl	Art.-Nr.	Bezeichnung	PG 10	PG 20
2	91751	Hakenleiste, senkrecht, chrom, 5R 7,5B	à	à
1	91645	Spiegel, 3,5R 60B		
1	92291	Bank, 2 Schubkästen, 38H 125,2B 35T		
1	90753	Garderobenelement inkl. Hutablage mit eckiger Bügelstange und Garderobenhaken 1134, 1,5R 60B 30,9T		
Zubehör:				
1	31962	Kissen, anthrazit, 60B		

TANDO

Vorschläge

Vorschlag 37

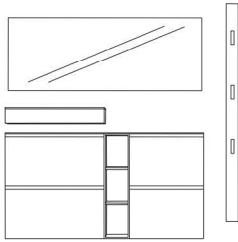

Breite: 187,5 cm
Höhe: 205 cm
Tiefe: 20 cm

Anzahl	Art.-Nr.	Bezeichnung	PG 10	PG 20
1	12400	Korpus, 10 mm, 85H 20B 19,7T		
1	92201	Schuhschrank, 2 Klappen, 85H 80B 20T		
1	92200	Schuhschrank, 2 Klappen, 85H 60B 20T		
1	97533	Glasabdeckblatt, 6 mm, gefrostet, 160 x 20 cm		
1	92297	Ablage mit Klappe, 13H 80B 18T		
1	91605	Spiegel, schlicht, 60H 160B		
1	91750	Leiste mit Klapphaken, alu, 5R		

Zubehör:

4	27730	Griffnut Metall, 40 - 80 cm	à	à
---	-------	-----------------------------	---	---

Vorschlag 27

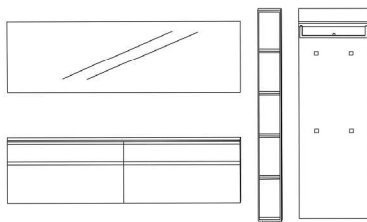

Breite: 300 cm
Höhe: 200,8 cm
Tiefe: 35 cm

Anzahl	Art.-Nr.	Bezeichnung	PG 10	PG 20
2	92490	Korpus, 1 Schubkasten, 1 Klappe, 1,5R 100B 35T	à	à
1	91607	Spiegel, 60H 200B		
1	12669	Korpus, 10 mm, 5R 20B 24,4T		
1	90323	Paneel inkl. Hutablage und eckiger Bügelstange, 4 Haken 1134, 5R 60B 30,9T		
1	97544	Glasabdeckblatt, gefrostet, 200B		

Zubehör:

4	27731	Griffnut Metall, 100B	à	à
2	27616	Lichtkanal inkl. LED-Band Nubio	à	à
1	27245	Trafo, 30 Watt		
1	27630	Einkanal-Fernbedienung warm/kalt		

Vorschlag 11

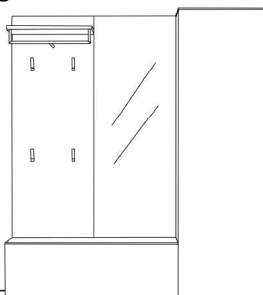

Breite: 180 cm
Höhe: 200,8 cm
Tiefe: 45 cm

Anzahl	Art.-Nr.	Bezeichnung	PG 10	PG 20
1	90213	Paneel inkl. Hutablage mit runder Bügelstange, 4 Haken 1123, 4,5R 60B 30,9T		
1	92697	Korpus, 1 Klappe, 1 Mittelseite, 1 Einlegeboden, 1R 120B 45T		
1	93715 re	Kleiderschrank, 1 ausziehbare Kleiderstange, 5,5R 60B 45T		
1	91647	Spiegel, 4,5R 60B		

Vorschlag 55

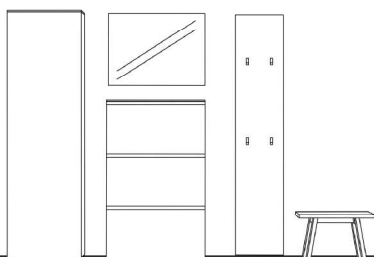

Breite: 285 cm
Höhe: 200,8 cm
Tiefe: 20 cm

Anzahl	Art.-Nr.	Bezeichnung	PG 10	PG 20
1	92150	Schuhschrank, 1 Tür li, 1 K-Boden, 6 Z-Drahtböden, 5,5R 60B 20T		
1	92259	Schuhschrank, 1 Klappe mit Inneneinteilung, 2 Klappen mit Schuhkorb, 127,5H 80B 20T		
1	91601	Spiegel, schlicht, 60H 80B		
1	90430	Paneel, schlicht, 5,5R 40B 3,4T		
4	1145	Garderobenhaken "Jot", schwarz	à	à
1	31961	Schemel, 37,8H 60B 26T		

Zubehör:

3	27730	MP Griffnut Metall, 40-80 cm	à	à
2	29955	Stoffbox für Schuhkörbe	à	à
1	31983	Technik-Paket mit USB-Stecker und LED Emotion Spot		

Vorschläge

Vorschlag 61

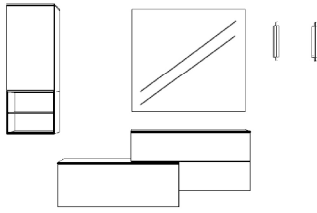

Breite: 200 cm
 Höhe: 198 cm
 Tiefe: 35/45 cm

Anzahl	Art.-Nr.	Bezeichnung	PG 10	PG 20
1	93460	Korpus, 1 Tür li, 2R 40B 35T		
1	12446	Regal, 10 mm, 1R 40B 34,7T		
1	92695	Korpus, 1 Klappe, 1R 100B 45T		
1	93186	Korpus, 1 Schubkasten, 2/3R 100B 35T		
1	93182	Korpus, 1 Schubkasten, 2/3R 60B 35T		
1	91622	Spiegel, schlicht, 2,5R 100B		
Zubehör:				
2	22251	Klapphaken, schwarz, 33H	à	à
2	27615	Lichtkanal inkl. LED-Band Nubio, <100 cm	à	à
1	27245	Trafo, 30 Watt		
1	27630	Einkanal-Funkfernbedienung warm/kalt		
1	31980	USB-Stecker, 4-fach inkl. Trafo und rutschfester Schubkasteneinlage		

Vorschlag 62

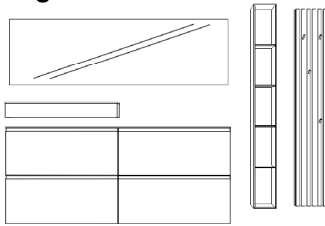

Breite: 305 cm
 Höhe: 205 cm
 Tiefe: 20/24,7 cm

Anzahl	Art.-Nr.	Bezeichnung	PG 10	PG 20
2	92202	Schuhschrank, 2 Klappen mit je 1 Schuhkorb, 85H 100B 20T	à	à
1	92298	Ablage mit Klappe, 13H 100B 18T		
1	91607	Spiegel, schlicht, 60H 200B		
1	12669	Regal, 10 mm, 5R 20B 24,7T		
1	91011	Lamellenpaneel inkl. 4 Rundholz- haken, 5R 30B		
Zubehör:				
4	27731	MP Griffnut Metall, 100-140 cm	à	à
2	27616	Lichtkanal inkl. LED-Band Nubio, <200 cm	à	à
1	27245	Trafo, 30 Watt		
1	27630	Einkanal-Funkfernbedienung warm/kalt		
2	29955	Stoffbox für Schuhkorb	à	à

Vorschlag 49

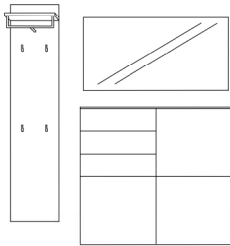

Breite: 210 cm
 Höhe: 205 cm
 Tiefe: 24,7/35 cm

Anzahl	Art.-Nr.	Bezeichnung	PG 10	PG 20
2	92763	Korpus, 3R 60B 35T	à	à
1	94084	Tür, links, 1,5R 60B		
3	26326	Schubkasten, 0,5R 60B 35T	à	à
2	94085	Tür, rechts, 1,5R 60B	à	à
1	90121	Paneel inkl. Hutablage mit runder Bügelstange, 4 Haken 1139, 5R 40B 30,9T		
1	91603	Spiegel, schlicht, 60H 120B		
Zubehör:				
4	58877	Z-Drahtboden	à	à
1	27276	Einlegeboden, 60B 35T		

Vorschlag 48

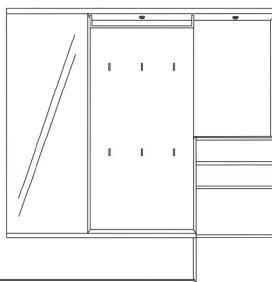

Breite: 200 cm
 Höhe: 202,3 cm
 Tiefe: 35 cm

Anzahl	Art.-Nr.	Bezeichnung	PG 10	PG 20
1	93874	Korpus, 1 Spiegeltür li, 1 K-Boden, 1 ausz. Kleiderstange, 4,5R 60B 35T		
1	92763	Korpus, 3R 60B 35T		
2	26416	Großraumschubkasten, 1R 60B 35T	à	à
2	26326	Schubkasten, 1R 60B 35T	à	à
1	90863	Boden, 38 mm, 140B 35T		
1	90864	Boden, 38 mm, 200B 35T		
1	90414	Paneel, schlicht, 4,5R 80B		
1	90403	Paneel, schlicht, 2,5R 60B		
1	90569	runde Bügelstange, schwarz, für 80B		
6	1143	Taschenhaken, schwarz	à	à
2	90839	Befestigungsbeschlag für freihängende Böden	à	à
Zubehör:				
4	27730	Griffnut, Metall, 40 - 80 cm	à	à
2	27624	LED Superlight Spot	à	à
1	27244	Trafo, 15 Watt		
1	27630	Einkanal-Fernbedienung warm/kalt		

TANDO

Vorschläge

Vorschlag 63

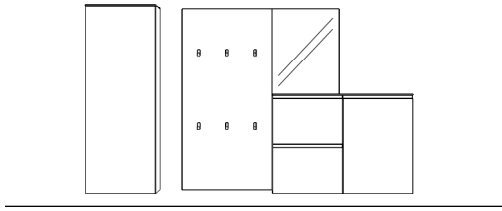

Breite: 280 cm
 Höhe: 198 cm
 Tiefe: 20 cm

Anzahl	Art.-Nr.	Bezeichnung	PG 10	PG 20
1	92140	Schuhschrank, 1 Tür, 1 Konstruktionsboden, 5 Z-Drahtböden, 4,5R 60B 20T		
1	90414	Paneel, schlicht, 4,5R 80B 3,4T		
6	1144	Jot-Haken, alu	à	à
1	92248	Schuhschrank, 1 Klappe mit Inneneinteilung, 1 Klappe mit Schuhkorb, 85H 60B 20T		
1	92209	Schuhschrank, 1 Tür, 2 Einlegeböden, 85H 60B 20T		
1	91620	Spiegel, schlicht, 2,5R 60B 3,4T		
1	7924	Höhenkürzung Spiegel		

Zubehör:

3	27730	MP Griffnut Metall, 40-80 cm	à	à
1	31983	Technik-Paket mit USB-Stecker (2-fach) LED Emotion Spot und Sensor für Beleuchtung		

Vorschlag 74

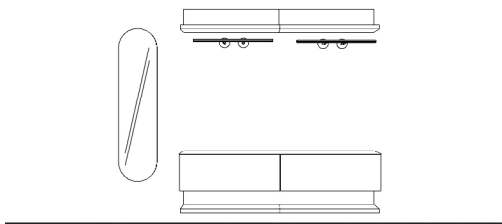

Breite: 200 cm
 Höhe: 198 cm
 Tiefe: 35 cm

Anzahl	Art.-Nr.	Bezeichnung	PG 10	PG 20
1	91770	Spiegel gerundet, 4,5R 40B		
2	92414	Korpus, 1 Großraumschubkasten, 1R 100B 35T	à	à
1	97474	Keramikabdeckblatt, 6 mm, <200 x 35 cm		
2	23231	L-Board, 2/3R 100B 38,1T	à	à
2	23240	L-Board inkl. Lichtleiste, 2/3R 100B 38,1T	à	à
2	90800	Trumpet Garderobenstange, schwarz, 80B	à	à

Zubehör:

2	27616	Lichtkanal inkl. LED-Band "Nubio", < 200 cm	à	à
1	27244	Trafo, 15 Watt		
1	27245	Trafo, 30 Watt		
2	27630	Einkanal-Funkfernbedienung warm/kalt	à	à
2	97261	Schutzfolie für L-Boarde, 100B	à	à

Vorschlag 93

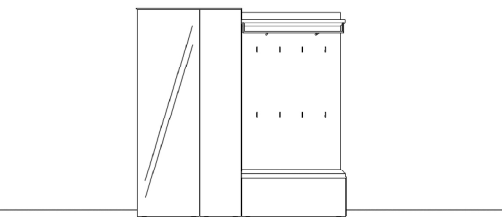

Breite: 200 cm
 Höhe: 200,8 cm
 Tiefe: 35 cm

Anzahl	Art.-Nr.	Bezeichnung	PG 10	PG 20
1	92156 li	Korpus, 1 Spiegeltür links, 6 Z-Böden, 5,5R 60B 35T		
1	92745	Korpus, stumpf, 5,5R 40B 35T		
1	94050	Tür links, 5,5R 40B		
1	92694	Korpus, 1 Klappe, 1 Mittelseite, 1R 100B 35T		
1	90141	Paneel inkl. Hutablage mit runder Bügelstange, 8 Taschenhaken, schwarz, 4,5R 100B 30,9T		

Zubehör:

1	31965	Kissen, braun, 100 x 32 cm		
---	-------	----------------------------	--	--

Vorschlag 34

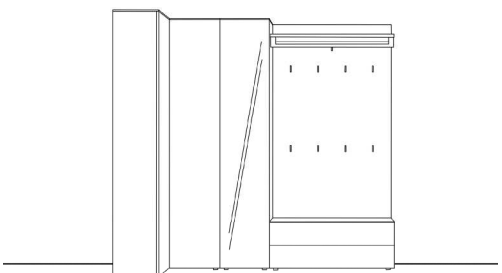

Breite: 75/215 cm
 Höhe: 200,8 cm
 Tiefe: 35 cm

Anzahl	Art.-Nr.	Bezeichnung	PG 10	PG 20
1	93219 re	Eckkorpus, 2 Türen, 4 Einlegeböden, 2 Konstruktionsböden, 1 ausziehbare Kleiderstange, 5,5R 75/75B 35T		
1	93731 re	Kleiderschrank, 1 Spiegeltür, 1 Konstruktionsboden, 4 Einlegeböden, 5,5R 40B 35T		
1	90416	Paneel schlicht, 4,5R 100B 3,4T		
1	90726	eckige Bügelstange, alu, 100B		
8	1138	Taschenhaken, alu	à	à
1	92434	Korpus, 2 Schubkästen, 1R 100B 35T		

TANDO

Vorschläge

Vorschlag 66

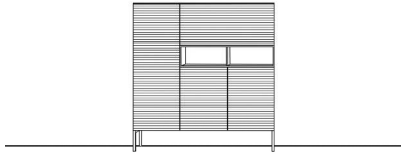

Breite: 240 cm
Höhe: 122,5 cm
Tiefe: 35 cm

Anzahl	Art.-Nr.	Bezeichnung	PG 10	PG 20
1	93610	Korpus, 1 Tür, 3R 40B 35T		
1	7418	MP Rillenfront waagerecht, 3R 40B		
1	93446	Korpus, 2 Türen, 1,5R 80B 35T		
2	7410	MP Rillenfront waagerecht, 1,5R 40B	à	à
1	12438	Regal, 10 mm, 1 Mittelseite, 18H 80B 34,7T		
1	92692	Korpus, 1 Klappe, 1R 80B 35T		
1	7407	MP Rillenfront waagerecht, 1R 80B		
1	97472	Keramikabdeckblatt, 6 mm, 120 x 35 cm		
2	27950	Doppelfuß, 1x außen schwarz, 18H für 35T	à	à

Vorschlag 46

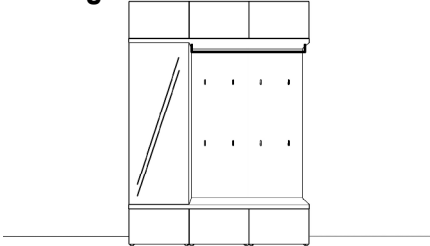

Breite: 180 cm
Höhe: 243,4 cm
Tiefe: 45 cm

Anzahl	Art.-Nr.	Bezeichnung	PG 10	PG 20
3	92691	Korpus, 1 Klappe, 1R 60B 45T	à	à
1	93894	Korpus, 1 Spiegeltür links, 1 ausz. Kleiderstange, 4,5R 60B 45T		
1	93598	Aufsatzkorpus, 2 Türen mit Mittelseite, 2 Einlegeböden, 1R 120B 45T		
1	93594	Aufsatzkorpus, 1 Tür, 1R 60B 45T		
2	90874	Boden, 38 mm, 180B 45T	à	à
2	90412	Paneel, schlicht, 4,5R 60B	à	à
8	1143	Taschenhaken, schwarz	à	à
1	90571	Bügelstange, rund, schwarz für 120B		

Vorschlag 90 **NEU**

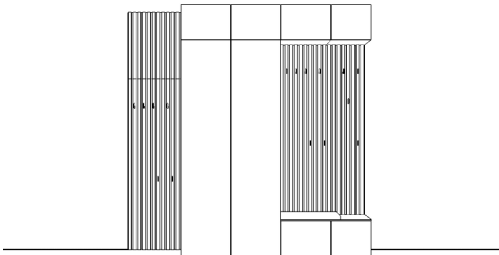

Breite: 250 cm
Höhe: 253,8 cm
Tiefe: 35 cm

Anzahl	Art.-Nr.	Bezeichnung	PG 10	PG 20
2	91074	Lamellenpaneel mit 6 Taschenhaken, 5R 60B 7,4T	à	à
1	91035	Lamellenpaneel, schlicht, 2R 60B 5,4T		
1	91071	Lamellenpaneel mit 4 Taschenhaken, 5R 30B 7,4T		
2	7915	Kürzung Lamellenpaneel	à	à
2	93582	Aufsatzkorpus, 1 Tür links, 1R 50B 35T	à	à
1	93583	Aufsatzkorpus, 1 Tür rechts, 1R 50B 35T		
1	93581	Aufsatzkorpus, 1 Tür rechts, 1R 40B 35T		
1	92418	Korpus, 1 Großraumschubkasten, 1R 50B 35T		
1	92705	Korpus, stumpf, 1R 40B 35T		
1	94011	Tür, rechts, 1R 40B		
1	94512	Korpus, 1 Tür links, 1 K-Boden, 1 ausz. Kleiderstange, 6R 50B 35T		
1	94513	Korpus, 1 Tür rechts, 1 K-Boden, 1 ausz. Kleiderstange, 6R 50B 35T		
Zubehör:				
5	27278	Einlegeboden, 19 mm, < 80B 35T	à	à
1	27756	MP Zargenlackierung		
1	31963	Kissen, braun, 60B 32T		
2	27624	LED Superlight Spot	à	à
1	27244	Trafo, 15 Watt		
1	27630	Einkanal-Funkfernbedienung warm/kalt		
2	96984	Schrägboden, 40B 35T	à	à

Vorschlag 44

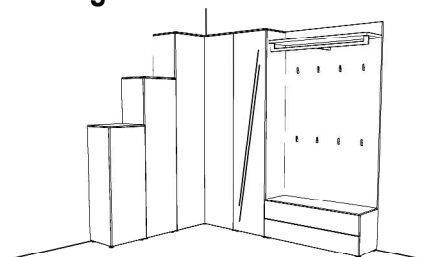

Breite: 155/215 cm
Höhe: 201,3 cm
Tiefe: 35 cm

Anzahl	Art.-Nr.	Bezeichnung	PG 10	PG 20
1	93219	Eckkorpus, 5,5R 75x75B 35T		
1	93610	Korpus, 1 Tür, 3R 40B 35T		
1	92745	Korpus, 5,5R 40B		
1	94050	Tür, links, 5,5R 40B		
2	97710	Höhenkürzung	à	à
1	93730	Korpus, 1 Spiegeltür, 5,5R 40B 35T		
1	92434	Korpus, 2 Schubkästen, 1R 100B 35T		
1	90416	Paneel, schlicht, 4,5R 100B 3,4T		
1	90726	Hutablage mit eckiger Bügelstange, aluminium, 100B		
8	1138	Taschenhaken, aluminium	à	à

TANDO

Vorschläge

Vorschlag 47

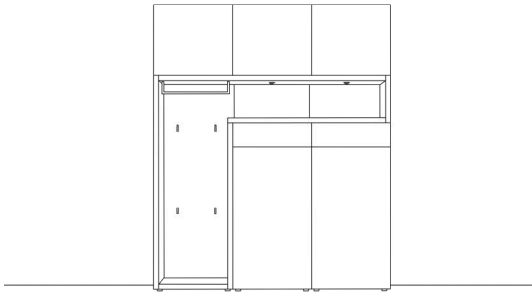

Breite: 180 cm
Höhe: 217,8 cm
Tiefe: 35 cm

Anzahl	Art.-Nr.	Bezeichnung	PG 10	PG 20
2	92772	Korpus, 3,5R 60B 35T	à	à
1	94034	Tür, links, 3R 60B		
1	94035	Tür, rechts, 3R 60B		
2	26326	Schubkasten, 0,5R 60B 35T	à	à
1	93764	Aufsatzkorpus, 1 Tür li, 1,5R 60B 35T		
1	93768	Aufsatzkorpus, 2 Türen mit Mittelseite, 1,5R 120B 35T		
1	90541	Rahmenkonstruktion mit 3 Paneelen, 38 mm stark, 4,5R 180B 35T		
1	90564	runde Bügelstange, chrom, für 60B		
4	1139	Taschenhaken, chrom	à	à
Zubehör:				
3	97276	Einlegeboden, 19 mm, 60B 35T	à	à
2	27628	LED Emotion Spot, schwenkbar	à	à
1	27244	Trafo, 15 Watt		
1	27630	Einkanal-Fernbedienung warm/kalt		

Vorschlag 53

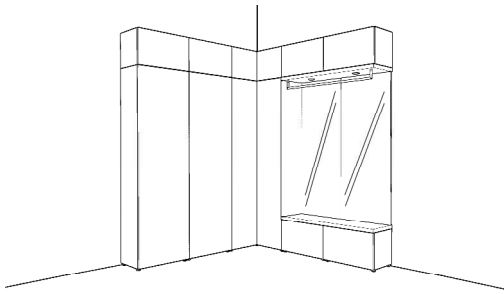

Breite: 195/195 cm
Höhe: 235,8 cm
Tiefe: 35 cm

Anzahl	Art.-Nr.	Bezeichnung	PG 10	PG 20
1	93704	Kleiderschrank, 1 Tür li, 1 Konstruktionsboden, 1 Kleiderstange, 5,5R 60B 35T		
1	93705	Kleiderschrank, 1 Tür re, 1 Konstruktionsboden, 1 Kleiderstange, 5,5R 60B 35T		
1	93218	Eckkleiderschrank, 2 Türen, 2 Konstruktionsböden, 1 Kleiderstange, 4 Einlegeböden, 5,5R 75x75B 35T		
2	92410	Korpus, 1 Großraumschubkasten, 1R 60B 35T	à	à
1	90517	Rahmenkonstruktion als Aufsatzelement, rechts offen mit 2 Spiegelpaneelen, 4,5R 120B 35T		
2	93588	Aufsatzelement, 2 Türen mit Mittelseite, 2 Einlegeböden, 1R 120B 35T	à	à
1	93200	Aufsatzelement, Eckkorpus, 2 Türen, 2 Einlegeböden, 1R 75x75B 35T		
Zubehör:				
1	90571	Garderobenstange, schwarz, für 120B		
1	31963	Kissen, braun, 60 x 32 cm		
2	27624	LED Superlight Spot	à	à
1	27244	Trafo, 15 Watt		
1	27630	Einkanal-Fernbedienung warm/kalt		

Vorschlag 45

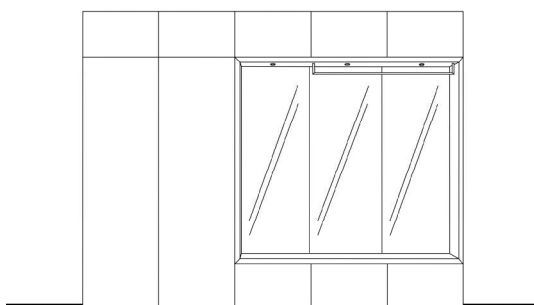

Breite: 300 cm
Höhe: 235,8 cm
Tiefe: 35 cm

Anzahl	Art.-Nr.	Bezeichnung	PG 10	PG 20
1	93704	Korpus, 1 Tür li, 5,5R 60B 35T		
1	93705	Korpus, 1 Tür re, 5,5R 60B 35T		
2	93588	Aufsatzkorpus, 2 Türen, 1R 120B 35T	à	à
1	93585	Aufsatzkorpus, 1 Tür re, 1R 60B 35T		
3	92410	Korpus, 1 Großraumschubkasten, 1R 60B 35T	à	à
1	90554	Rahmenkonstruktion mit 3 Spiegelpaneelen, 38 mm, 4,5R 180B 35T		
1	90563	runde Bügelstange, für 120B, alu		
Zubehör:				
3	27624	LED Superlight Spot	à	à
1	27244	Trafo, 15 Watt		
1	27630	Einkanal-Fernbedienung warm/kalt		

TANDO

Schuhschränke, 42,5 cm hoch

Korpshöhe zzgl. Drehfüße (1,8 cm) und Abdeckblatt (1 cm)

1 Klappe mit 1 Schuhkorb		Tiefe	Breite	60 cm	80 cm	100 cm	1 Tür mit 1 Einlegeboden		Tiefe	Breite	40 cm	60 cm
	20 cm	Art.-Nr.	92243	92247	92266	20 cm	Art.-Nr.	92282 li	92284 li	PG 10	92283 re	92285 re
		PG 20						PG 20				
		Art.-Nr.	92267	92268	92269			35 cm	Art.-Nr.		92286 li	92288 li
	PG 20				PG 20							
	PG 20				PG 20							

Schuhschränke, 85 cm hoch

Korpshöhe zzgl. Drehfüße (1,8 cm) und Abdeckblatt (1 cm)

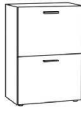
2 Klappen mit je 1 Schuhkorb		Tiefe	Breite	60 cm	80 cm	100 cm	1 Tür mit 2 Einlegeböden oder 3 Z-Böden		Tiefe	Breite	40 cm	60 cm	60 cm
	20 cm	Art.-Nr.	92200	92201	92202	20 cm	Art.-Nr.	92206 li	92208 li	PG 10	2 E-Böden	2 E-Böden	3 Z-Böden
		PG 20						PG 20	92207 re		92209 re	92270 li	92271 re
		Art.-Nr.	92203	92204	92205			35 cm	Art.-Nr.		92210 li	92212 li	92272 li
	PG 20				PG 20	92211 re							
	PG 20				PG 20								

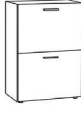
2 Klappen obere Klappe: Inneneinteilung untere Klappe: 1 Schuhkorb		Tiefe	Breite	60 cm	80 cm	Gegen Aufpreis: Technik-Paket		Art.-Nr.	31983
	20 cm	Art.-Nr.	92248	92249	Inneneinteilung mit beweglichen Böden in 102 - Ethno Eiche (astig) oder 121 - Eiche anthrazit:		Art.-Nr.	31983	
			PG 10						
			PG 20			USB-Stecker (2-fach) inkl. Trafo LED Emotion Spot, schwenkbar Sensor für Beleuchtung			

Schuhschränke, 103 cm hoch

Korpshöhe zzgl. Drehfüße (1,8 cm) und Abdeckblatt (1 cm)

1 Schubkasten 2 Klappen mit je 1 Schuhkorb		Tiefe	Breite	60 cm	80 cm	100 cm	1 Tür mit 2 Einlegeböden oder 4 Z-Böden		Tiefe	Breite	40 cm	60 cm	60 cm
	35 cm	Art.-Nr.	92220	92221	92222	20 cm	Art.-Nr.	92228 li	92230 li	PG 10	2 E-Böden	2 E-Böden	4 Z-Böden
		PG 10						PG 20	92229 re		92231 re	92274 li	92275 re
		PG 20						35 cm	Art.-Nr.		92224 li	92226 li	92276 li
	PG 20				PG 20	92225 re							
	PG 20				PG 20								

1 Klappe mit Gasdruckfeder		Tiefe	Breite	60 cm	80 cm	100 cm
	20 cm	Art.-Nr.	92214	92215	92216	
		PG 10				
	35 cm	Art.-Nr.	92217	92218	92219	
		PG 10				
	PG 20					



Alle Schuhschränke (bis 131 cm) sind zum gleichen Preis auch wandhängend lieferbar.

Hinweis: Bei Schuhklappen ist kein unsichtbarer Pushbeschlag möglich.

TANDO

Schuhschränke, 127,5 cm hoch

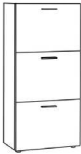
Korpshöhe zzgl. Drehfüße (1,8 cm) und Abdeckblatt (1 cm)

3 Klappen mit je 1 Schuhkorb		Tiefe	Breite	60 cm	80 cm	100 cm	1 Tür mit 3 Einlegeböden oder 5 Z-Böden		Tiefe	Breite	40 cm	60 cm	60 cm
	20 cm	Art.-Nr.	92250	92251	92252		3 E-Böden	20 cm	PG 10	92238 li	92256 li	92278 li	60 cm
		PG 20					5 Z-Böden	PG 20	92239 re	92257 re	92279 re		
	35 cm	Art.-Nr.	92253	92254	92255			35 cm	PG 10	92234 li	92236 li	92280 li	
		PG 20						PG 20	92235 re	92237 re	92281 re		

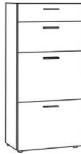
2 Schubkästen 2 Klappen mit je 1 Schuhkorb		Tiefe	Breite	60 cm	80 cm	100 cm
	35 cm	Art.-Nr.	92240	92241	92242	
		PG 10				
		PG 20				

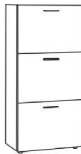
3 Klappen obere Klappe: Inneneinteilung untere Klappen: mit je 1 Schuhkorb		Tiefe	Breite	60 cm	80 cm
	Inneneinteilung mit beweglichen Böden in 102 - Ethno Eiche (astig) oder 121 - Eiche anthrazit:	20 cm	Art.-Nr.	92258	92259
			PG 10		
		PG 20			
Nur stehend möglich!		Gegen Aufpreis: Technik-Paket		Art.-Nr.	31983
				USB-Stecker (2-fach) inkl. Trafo LED Emotion Spot, schwenkbar Sensor für Beleuchtung	

Schuhschränke, 170 cm hoch

Korpshöhe zzgl. Drehfüße (1,8 cm) und Abdeckblatt (1 cm)

4 Klappen mit je 1 Schuhkorb		Tiefe	Breite	60 cm	80 cm	100 cm
	20 cm	Art.-Nr.	92260	92261	92262	
		PG 10				
		PG 20				
	35 cm	Art.-Nr.	92263	92264	92265	
		PG 10				
		PG 20				

Hinweis: Bei Schuhklappen ist kein unsichtbarer Pushbeschlag möglich.

TANDO

Inneneinteilung:

bis Schuhgröße 47/48

Tiefe 20 cm:
1-teiliger Schuhkorb pro Klappe



1-teiliger Schuhkorb enthält:

Unterteilungen je nach Breite (siehe unten)

Ansicht von oben:

60 cm für 2 Paar	80 cm für 3 Paar	100 cm für 4 Paar Schuhe
---------------------	---------------------	-----------------------------

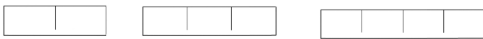

Unterteilungen

Tiefe 35 cm:
2-teiliger Schuhkorb pro Klappe

im hinteren Korb bis Schuhgröße 44, vorn bis 47/48



2-teiliger Schuhkorb enthält:

1 Trenngitter

Unterteilungen je nach Breite (siehe unten)





Ansicht von oben:

60 cm für 4 Paar	80 cm für 6 Paar	100 cm für 8 Paar Schuhe
---------------------	---------------------	-----------------------------



Trenngitter
Unterteilungen



Zubehör für Schuhschränke, Kommoden und Kleiderschränke

<p>Einlegeböden</p> <table style="width: 100%; border-collapse: collapse;"> <tr> <td style="text-align: right;">Breite</td> <td>40 cm</td> <td>50 cm</td> <td>60 cm</td> <td>70 cm</td> <td>80 cm</td> </tr> <tr> <td style="text-align: right;">Tiefe</td> <td colspan="5"></td> </tr> <tr> <td style="text-align: right;">Art.-Nr.</td> <td>27272</td> <td>27274</td> <td>27276</td> <td>27275</td> <td>27278</td> </tr> <tr> <td style="text-align: right;">35 cm PG 10</td> <td colspan="5"></td> </tr> <tr> <td style="text-align: right;">PG 20</td> <td colspan="5"></td> </tr> <tr> <td style="text-align: right;">Art.-Nr.</td> <td>27486</td> <td>27485</td> <td>27496</td> <td>27277</td> <td>27497</td> </tr> <tr> <td style="text-align: right;">45 cm PG 10</td> <td colspan="5"></td> </tr> <tr> <td style="text-align: right;">PG 20</td> <td colspan="5"></td> </tr> <tr> <td style="text-align: right;">Art.-Nr.</td> <td>27473</td> <td>27474</td> <td>27475</td> <td>27279</td> <td>27477</td> </tr> <tr> <td style="text-align: right;">60 cm PG 10</td> <td colspan="5"></td> </tr> <tr> <td style="text-align: right;">PG 20</td> <td colspan="5"></td> </tr> </table> 	Breite	40 cm	50 cm	60 cm	70 cm	80 cm	Tiefe						Art.-Nr.	27272	27274	27276	27275	27278	35 cm PG 10						PG 20						Art.-Nr.	27486	27485	27496	27277	27497	45 cm PG 10						PG 20						Art.-Nr.	27473	27474	27475	27279	27477	60 cm PG 10						PG 20						<p>Schutzmatte für Einlegeböden</p> <table style="width: 100%; border-collapse: collapse;"> <tr> <td style="text-align: right;">transparent</td> <td style="text-align: right;">Breite</td> <td>40 cm</td> <td>50 cm</td> <td>60 cm</td> <td>80 cm</td> <td>100 cm</td> </tr> <tr> <td></td> <td style="text-align: right;">Tiefe</td> <td colspan="5">2-teilig</td> </tr> <tr> <td></td> <td style="text-align: right;">Art.-Nr.</td> <td>97273</td> <td>97275</td> <td>97277</td> <td>97279</td> <td>97271</td> </tr> <tr> <td></td> <td style="text-align: right;">35 cm PG 10</td> <td colspan="5"></td> </tr> <tr> <td></td> <td style="text-align: right;">Art.-Nr.</td> <td>97283</td> <td>97285</td> <td>97287</td> <td>97289</td> <td>97281</td> </tr> <tr> <td></td> <td style="text-align: right;">45 cm PG 10</td> <td colspan="5"></td> </tr> </table>	transparent	Breite	40 cm	50 cm	60 cm	80 cm	100 cm		Tiefe	2-teilig						Art.-Nr.	97273	97275	97277	97279	97271		35 cm PG 10							Art.-Nr.	97283	97285	97287	97289	97281		45 cm PG 10					
Breite	40 cm	50 cm	60 cm	70 cm	80 cm																																																																																																								
Tiefe																																																																																																													
Art.-Nr.	27272	27274	27276	27275	27278																																																																																																								
35 cm PG 10																																																																																																													
PG 20																																																																																																													
Art.-Nr.	27486	27485	27496	27277	27497																																																																																																								
45 cm PG 10																																																																																																													
PG 20																																																																																																													
Art.-Nr.	27473	27474	27475	27279	27477																																																																																																								
60 cm PG 10																																																																																																													
PG 20																																																																																																													
transparent	Breite	40 cm	50 cm	60 cm	80 cm	100 cm																																																																																																							
	Tiefe	2-teilig																																																																																																											
	Art.-Nr.	97273	97275	97277	97279	97271																																																																																																							
	35 cm PG 10																																																																																																												
	Art.-Nr.	97283	97285	97287	97289	97281																																																																																																							
	45 cm PG 10																																																																																																												
<p>Z-Drahtböden</p> <table style="width: 100%; border-collapse: collapse;"> <tr> <td style="text-align: right;">für Korpustiefe</td> <td colspan="2"></td> <td style="text-align: right;">für 60er Breite</td> </tr> <tr> <td style="text-align: right;">nur hinter Türen einsetzbar</td> <td style="text-align: right;">Art.-Nr.</td> <td colspan="2">58876</td> </tr> <tr> <td></td> <td style="text-align: right;">20 cm PG 10</td> <td colspan="2"></td> </tr> <tr> <td></td> <td style="text-align: right;">Art.-Nr.</td> <td colspan="2">58877</td> </tr> <tr> <td></td> <td style="text-align: right;">35 cm PG 10</td> <td colspan="2"></td> </tr> </table> 	für Korpustiefe			für 60er Breite	nur hinter Türen einsetzbar	Art.-Nr.	58876			20 cm PG 10				Art.-Nr.	58877			35 cm PG 10			<p>Schutzmatte für L-Boarde</p> <table style="width: 100%; border-collapse: collapse;"> <tr> <td style="text-align: right;">transparent</td> <td style="text-align: right;">Breite bis</td> <td>80 cm</td> <td>100 cm</td> <td>120 cm</td> <td>160 cm</td> <td>180 cm</td> </tr> <tr> <td></td> <td style="text-align: right;">Tiefe</td> <td colspan="5"></td> </tr> <tr> <td></td> <td style="text-align: right;">Art.-Nr.</td> <td>97260</td> <td>97261</td> <td>97262</td> <td>97263</td> <td>97264</td> </tr> <tr> <td></td> <td style="text-align: right;">38,1 cm PG 10</td> <td colspan="5"></td> </tr> </table>	transparent	Breite bis	80 cm	100 cm	120 cm	160 cm	180 cm		Tiefe							Art.-Nr.	97260	97261	97262	97263	97264		38,1 cm PG 10																																																																	
für Korpustiefe			für 60er Breite																																																																																																										
nur hinter Türen einsetzbar	Art.-Nr.	58876																																																																																																											
	20 cm PG 10																																																																																																												
	Art.-Nr.	58877																																																																																																											
	35 cm PG 10																																																																																																												
transparent	Breite bis	80 cm	100 cm	120 cm	160 cm	180 cm																																																																																																							
	Tiefe																																																																																																												
	Art.-Nr.	97260	97261	97262	97263	97264																																																																																																							
	38,1 cm PG 10																																																																																																												
<p>Schrägböden</p> <table style="width: 100%; border-collapse: collapse;"> <tr> <td style="text-align: right;">nur hinter Türen einsetzbar bis Schuhgröße 42/43</td> <td style="text-align: right;">Tiefe</td> <td style="text-align: right;">Breite</td> <td>40 cm</td> <td>50 cm</td> <td>60 cm</td> <td>80 cm</td> </tr> <tr> <td></td> <td style="text-align: right;">Art.-Nr.</td> <td colspan="4">96984</td> </tr> <tr> <td></td> <td style="text-align: right;">35 cm PG 10</td> <td style="text-align: right;">Art.-Nr.</td> <td>96985</td> <td>96986</td> <td>96988</td> <td></td> </tr> </table> 	nur hinter Türen einsetzbar bis Schuhgröße 42/43	Tiefe	Breite	40 cm	50 cm	60 cm	80 cm		Art.-Nr.	96984					35 cm PG 10	Art.-Nr.	96985	96986	96988																																																																																										
nur hinter Türen einsetzbar bis Schuhgröße 42/43	Tiefe	Breite	40 cm	50 cm	60 cm	80 cm																																																																																																							
	Art.-Nr.	96984																																																																																																											
	35 cm PG 10	Art.-Nr.	96985	96986	96988																																																																																																								
<p>Kissen</p> <table style="width: 100%; border-collapse: collapse;"> <tr> <td style="text-align: right;">Breite</td> <td>60 cm</td> <td>60 cm</td> <td>100 cm</td> <td>100 cm</td> <td>120 cm</td> <td>120 cm</td> </tr> <tr> <td style="text-align: right;">Tiefe</td> <td>anthrazit</td> <td>braun</td> <td>anthrazit</td> <td>braun</td> <td>anthrazit</td> <td>braun</td> </tr> <tr> <td style="text-align: right;">Art.-Nr.</td> <td>31962</td> <td>31963</td> <td>31964</td> <td>31965</td> <td>31966</td> <td>31967</td> </tr> <tr> <td style="text-align: right;">32 cm PG 10</td> <td colspan="6"></td> </tr> </table> 	Breite	60 cm	60 cm	100 cm	100 cm	120 cm	120 cm	Tiefe	anthrazit	braun	anthrazit	braun	anthrazit	braun	Art.-Nr.	31962	31963	31964	31965	31966	31967	32 cm PG 10																																																																																							
Breite	60 cm	60 cm	100 cm	100 cm	120 cm	120 cm																																																																																																							
Tiefe	anthrazit	braun	anthrazit	braun	anthrazit	braun																																																																																																							
Art.-Nr.	31962	31963	31964	31965	31966	31967																																																																																																							
32 cm PG 10																																																																																																													
<p>Stoffbox</p> <p>für Schuhkörbe</p> <p>Material: Polyester dunkelgrün mit Klettverschluss</p>  <p style="text-align: right;">pro Stück Art.-Nr. 29955</p> <div style="border: 1px solid black; padding: 5px; width: fit-content; margin-left: auto;"> <p style="font-size: small;">B 24 x L 12 x H 25 cm</p> </div>																																																																																																													

TANDO

Elemente, 2/3 Raster hoch - 24 cm

Korpushöhe zzgl. Drehfüße (1,8 cm) und Abdeckblatt (1 cm)



		Tiefe	Breite	50 cm	60 cm	80 cm	100 cm	120 cm	140 cm	160 cm
1 Klappe mit Gasdruckfeder 			Art.-Nr.	93170	93172	93174	93176	120 cm mit Mittelseite 93178	93098	93108
	35 cm		PG 10							
			PG 20							
	45 cm		Art.-Nr.	93171	93173	93175	93177	93179	93099	93109
			PG 10							
			PG 20							
1 Schubkasten 			Art.-Nr.	93180	93182	93184	93186	93188	93118	93128
	35 cm		PG 10							
			PG 20							
	45 cm		Art.-Nr.	93181	93183	93185	93187	93189	93119	93129
			PG 10							
			PG 20							

Alle Elemente (bis 3 Raster, Kleiderschränke nicht möglich) sind zum gleichen Preis auch wandhängend lieferbar.

TANDO

Elemente, 1 Raster hoch - 36 cm

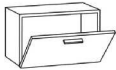
Korpushöhe zzgl. Drehfüße (1,8 cm) und Abdeckblatt (1 cm)

		Tiefe	Breite	50 cm	60 cm	80 cm	100 cm	120 cm
1 Klappe mit 1 Einlegeboden 								
1 Großraum- schubkasten 								
2 Schubkästen 								

Bank, 38,6 cm hoch

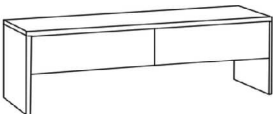



		Tiefe	Breite	105,2 cm	125,2 cm
2 Schubkästen 					

Alle Elemente (bis 3 Raster, Kleiderschränke nicht möglich) sind zum gleichen Preis auch wandhängend lieferbar.

TANDO

Elemente, 1,5 Raster hoch - 54 cm

Korpshöhe zzgl. Drehfüße (1,8 cm) und Abdeckblatt (1 cm)





1 Tür mit 1 Einlegeboden 	Tiefe	Breite	40 cm	50 cm	60 cm	80 cm	100 cm	120 cm
		Art.-Nr.	93440 li	93442 li	93444 li	2 Türen	2 Türen mit Mittelseite	2 Türen mit Mittelseite
	35 cm	Art.-Nr.	93441 re	93443 re	93445 re	93446	93447	93448
		PG 10						
		PG 20						
		Art.-Nr.	93450 li	93452 li	93454 li			
45 cm	Art.-Nr.	93451 re	93453 re	93455 re	93456	93457	93458	
	PG 10							
PG 20								
1 Schubkasten 1 Großraum- schubkasten 	Tiefe	Breite		50 cm	60 cm	80 cm	100 cm	120 cm
		Art.-Nr.		92460	92462	92464	92466	92468
	35 cm	PG 10						
		PG 20						
	45 cm	Art.-Nr.		92461	92463	92465	92467	92469
		PG 10						
PG 20								
1 Schubkasten 1 Klappe mit 1 Einlegeboden 	Tiefe	Breite	40 cm	50 cm	60 cm	80 cm	100 cm	120 cm
		Art.-Nr.	92480	92482	92484	92486	mit Mittelseite 92490	92492
	35 cm	PG 10						
		PG 20						
	45 cm	Art.-Nr.	92481	92483	92485	92487	92491	92493
		PG 10						
PG 20								
3 Schubkästen 	Tiefe	Breite	40 cm	50 cm	60 cm	80 cm	100 cm	120 cm
		Art.-Nr.	92494	92470	92472	92474	92476	92478
	35 cm	PG 10						
		PG 20						
	45 cm	Art.-Nr.	92495	92471	92473	92475	92477	92479
		PG 10						
PG 20								
1 Schubkasten 1 Tür 	Tiefe	Breite	40 cm	50 cm	60 cm	80 cm	100 cm	120 cm
		Art.-Nr.	93420 li	93422 li	93424 li	2 Türen	2 Türen mit Mittelseite	2 Türen mit Mittelseite
	35 cm	Art.-Nr.	93421 re	93423 re	93425 re	93426	93427	93428
		PG 10						
	45 cm	PG 20						
		Art.-Nr.	93430 li	93432 li	93434 li			
Art.-Nr.	93431 re	93433 re	93435 re	93436	93437	93438		
PG 10								
PG 20								

Alle Elemente (bis 3 Raster, Kleiderschränke nicht möglich) sind zum gleichen Preis auch wandhängend lieferbar.

TANDO

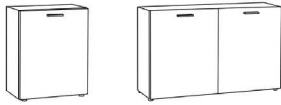
Elemente, 2 Raster hoch - 72 cm

Korpushöhe zzgl. Drehfüße (1,8 cm) und Abdeckblatt (1 cm)

1 Tür mit 1 Einlegeboden 	Tiefe	Breite	40 cm	50 cm	60 cm	80 cm	100 cm	120 cm
		Art.-Nr.	93460 li	93462 li	93464 li	2 Türen	2 Türen mit Mittelseite	2 Türen mit Mittelseite
	35 cm	Art.-Nr.	93461 re	93463 re	93465 re	93466	93467	93468
		PG 10 PG 20						
	45 cm	Art.-Nr.	93470 li	93472 li	93474 li			
		Art.-Nr.	93471 re	93473 re	93475 re	93476	93477	93478
		PG 10 PG 20						
	1 Schubkasten 1 Tür mit 1 Einlegeboden 	Tiefe	Breite		50 cm	60 cm	80 cm	100 cm
Art.-Nr.				93482 li	93484 li	2 Türen	2 Türen mit Mittelseite	2 Türen mit Mittelseite
35 cm		Art.-Nr.		93483 re	93485 re	93486	93487	93488
		PG 10 PG 20						
45 cm		Art.-Nr.		93492 li	93494 li			
		Art.-Nr.		93493 re	93495 re	93496	93497	93498
		PG 10 PG 20						
2 Schubkästen 1 Großraum- schubkasten 		Tiefe	Breite	40 cm	50 cm	60 cm	80 cm	100 cm
	Art.-Nr.		92578	92530	92532	92534	92536	92538
	35 cm	PG 10 PG 20						
		Art.-Nr.	92579	92531	92533	92535	92537	92539
	45 cm	PG 10 PG 20						
2 Schubkästen 1 Klappe mit 1 Einlegeboden 	Tiefe	Breite	40 cm	50 cm	60 cm	80 cm	100 cm	120 cm
		Art.-Nr.	93550	93551	93552	93553	mit Mittelseite 93554	93555
	35 cm	PG 10 PG 20						
		Art.-Nr.	93560	93561	93562	93563	93564	93565
	45 cm	PG 10 PG 20						
4 Schubkästen 	Tiefe	Breite		50 cm	60 cm	80 cm	100 cm	120 cm
		Art.-Nr.		92550	92552	92554	92556	92558
	35 cm	PG 10 PG 20						
		Art.-Nr.		92551	92553	92555	92557	92559
	45 cm	PG 10 PG 20						

Alle Elemente (bis 3 Raster, Kleiderschränke nicht möglich) sind zum gleichen Preis auch wandhängend lieferbar.

TANDO

Elemente, 2 Raster hoch - 72 cm

Korpshöhe zzgl. Drehfüße (1,8 cm) und Abdeckblatt (1 cm)





2 Schubkästen 2 Klappen	Tiefe	Breite	100 cm	120 cm
		Art.-Nr.	93500 li	93502 li
1 Mittelseite	35 cm	Art.-Nr.	93501 re	93503 re
		PG 10		
	45 cm	Art.-Nr.	93504 li	93506 li
		Art.-Nr.	93505 re	93507* re
		PG 10		
		PG 20		

Abb. links

Elemente, 2,5 Raster hoch - 90 cm

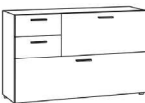
Korpshöhe zzgl. Drehfüße (1,8 cm) und Abdeckblatt (1 cm)

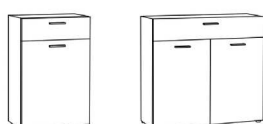



1 Tür mit 2 Einlegeböden	Tiefe	Breite	40 cm	50 cm	60 cm	80 cm	100 cm
		Art.-Nr.	93510 li	93512 li	93514 li	2 Türen	2 Türen mit Mittelseite
	35 cm	Art.-Nr.	93511 re	93513 re	93515 re	93516	93517
		PG 10					
	45 cm	Art.-Nr.	93520 li	93522 li	93524 li		
		Art.-Nr.	93521 re	93523 re	93525 re	93526	93527
		PG 10					
		PG 20					
1 Schubkasten 1 Tür mit 1 Einlegeboden	Tiefe	Breite		50 cm	60 cm	80 cm	100 cm
		Art.-Nr.		93532 li	93534 li	2 Türen	2 Türen mit Mittelseite
	35 cm	Art.-Nr.		93533 re	93535 re	93536	93537
		PG 10					
	45 cm	Art.-Nr.		93542 li	93544 li		
		Art.-Nr.		93543 re	93545 re	93546	93547
		PG 10					
		PG 20					
1 Schubkasten 2 Klappen mit 2 Einlegeböden	Tiefe	Breite		50 cm	60 cm	80 cm	100 cm
		Art.-Nr.		93572	93574	93576	mit Mittelseite
	35 cm	Art.-Nr.				93578	
		PG 10					
	45 cm	Art.-Nr.		93573	93575	93577	93579
		PG 10					
		PG 20					

Alle Elemente (bis 3 Raster, Kleiderschränke nicht möglich) sind zum gleichen Preis auch wandhängend lieferbar.

TANDO

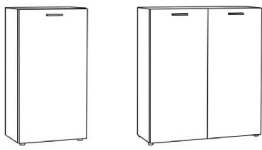
Elemente, 3 Raster hoch - 108 cm

Korpushöhe zzgl. Drehfüße (1,8 cm) und Abdeckblatt (1 cm)

1 Tür mit 2 Einlegeböden 	Tiefe	Breite	40 cm	50 cm	60 cm	80 cm	100 cm
		Art.-Nr.	93610 li	93612 li	93614 li	2 Türen	2 Türen mit Mittelseite
	35 cm	Art.-Nr.	93611 re	93613 re	93615 re	93616	93617
		PG 10 PG 20					
	45 cm	Art.-Nr.	93620 li	93622 li	93624 li		
		Art.-Nr.	93621 re	93623 re	93625 re	93626	93627
PG 10 PG 20							
1 Schubkasten 1 Tür mit 2 Einlegeböden 	Tiefe	Breite		50 cm	60 cm	80 cm	100 cm
		Art.-Nr.		93652 li	93654 li	2 Türen	2 Türen mit Mittelseite
	35 cm	Art.-Nr.		93653 re	93655 re	93656	93657
		PG 10 PG 20					
	45 cm	Art.-Nr.		93662 li	93664 li		
		Art.-Nr.		93663 re	93665 re	93666	93667
PG 10 PG 20							
2 Schubkästen 1 Tür mit 1 Einlegeboden 	Tiefe	Breite		50 cm	60 cm	80 cm	100 cm
		Art.-Nr.		93632 li	93634 li	2 Türen	2 Türen mit Mittelseite
	35 cm	Art.-Nr.		93633 re	93635 re	93636	93637
		PG 10 PG 20					
	45 cm	Art.-Nr.		93642 li	93644 li		
		Art.-Nr.		93643 re	93645 re	93646	93647
PG 10 PG 20							
2 Schubkästen 2 Klappen mit 2 Einlegeböden 	Tiefe	Breite		50 cm	60 cm	80 cm	100 cm
		Art.-Nr.		93672	93674	93676	mit Mittelseite 93678
	35 cm	PG 10 PG 20					
		45 cm	Art.-Nr.		93673	93675	93677
PG 10 PG 20							
1 Tür 2 Schubkästen mit 1 Einlegeboden 	Tiefe	Breite	40 cm	50 cm	60 cm	80 cm	100 cm
		Art.-Nr.	93780 li	93782 li	93784 li	2 Türen	2 Türen mit Mittelseite
	35 cm	Art.-Nr.	93781 re	93783 re	93785 re	93786	93787
		PG 10 PG 20					
	45 cm	Art.-Nr.	93790 li	93792 li	93794 li		
		Art.-Nr.	93791 re	93793 re	93795 re	93796	93797
PG 10 PG 20							

Alle Elemente (bis 3 Raster, Kleiderschränke nicht möglich) sind zum gleichen Preis auch wandhängend lieferbar.

TANDO

Kleiderschrank, 4,5 Raster hoch - 162 cm

Korpushöhe zzgl. Drehfüße (1,8 cm) und Abdeckblatt (1 cm)

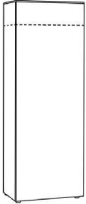
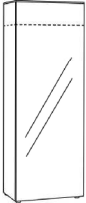
1 Tür		Tiefe	Breite	40 cm	50 cm	60 cm	60 cm	80 cm
<p><u>innen bei Tiefe 20 cm:</u> 1 Konstruktionsboden 3 Einlegeböden</p> 		20 cm		3 E-Böden	ausz. Kleiderstange	ausz. Kleiderstange	5 Z-Böden	ausz. Kleiderstange mit 2 Türen
			Art.-Nr.	93900 li	93902 li	93904 li	92140 li	93906
			Art.-Nr.	93901 re	93903 re	93905 re	92141 re	
<p><u>innen bei den Tiefen 35 & 45 cm:</u> bei 40 cm Breite: 1 Konstruktionsboden 3 Einlegeböden</p> <p>ab 50 cm Breite: 1 Konstruktionsboden 1 ausziehbare Kleiderstange</p> <p>bei 60 cm Breite: als Alternative zur Kleiderstange können Sie 5 Z-Böden wählen</p>		35 cm						
			Art.-Nr.	93860 li	93862 li	93864 li	92142 li	93866
			Art.-Nr.	93861 re	93863 re	93865 re	92143 re	
<p>bei 40 cm Breite: 1 Konstruktionsboden 3 Einlegeböden</p> <p>ab 50 cm Breite: 1 Konstruktionsboden 1 ausziehbare Kleiderstange</p> <p>bei 60 cm Breite: als Alternative zur Kleiderstange können Sie 5 Z-Böden wählen</p>		45 cm						
			Art.-Nr.	93880 li	93882 li	93884 li	93886	
			Art.-Nr.	93881 re	93883 re	93885 re		
1 Spiegeltür		Tiefe	Breite	40 cm	50 cm	60 cm	60 cm	80 cm
<p>Nur Pushbeschlag möglich!</p> <p><u>innen bei Tiefe 20 cm:</u> 1 Konstruktionsboden 3 Einlegeböden</p> 		20 cm		3 E-Böden	ausz. Kleiderstange	ausz. Kleiderstange	5 Z-Böden	ausz. Kleiderstange mit 2 Türen
			Art.-Nr.	93910 li	93912 li	93914 li	92144 li	93916
			Art.-Nr.	93911 re	93913 re	93915 re	92145 re	
<p><u>innen bei den Tiefen 35 & 45 cm:</u> bei 40 cm Breite: 1 Konstruktionsboden 3 Einlegeböden</p> <p>ab 50 cm Breite: 1 Konstruktionsboden 1 ausziehbare Kleiderstange</p> <p>bei 60 cm Breite: als Alternative zur Kleiderstange können Sie 5 Z-Böden wählen</p>		35 cm						
			Art.-Nr.	93870 li	93872 li	93874 li	92146 li	93876
			Art.-Nr.	93871 re	93873 re	93875 re	92147 re	
<p>bei 40 cm Breite: 1 Konstruktionsboden 3 Einlegeböden</p> <p>ab 50 cm Breite: 1 Konstruktionsboden 1 ausziehbare Kleiderstange</p> <p>bei 60 cm Breite: als Alternative zur Kleiderstange können Sie 5 Z-Böden wählen</p>		45 cm						
			Art.-Nr.	93890 li	93892 li	93894 li	93896	
			Art.-Nr.	93891 re	93893 re	93895 re		

TANDO

Kleiderschrank, 5,5 Raster hoch - 198 cm

Korpshöhe zzgl. Drehfüße (1,8 cm) und Abdeckblatt (1 cm)

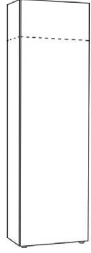
1 Tür		Tiefe	Breite	40 cm	50 cm	60 cm	60 cm	80 cm
<p>innen: bei 40 cm Breite: 1 Konstruktionsboden 4 Einlegeböden ab 50 cm Breite: 1 Konstruktionsboden 1 ausziehbare Kleiderstange bei 60 cm Breite: als Alternative zur Kleiderstange können Sie 6 Z-Böden wählen immer bei 60 cm Tiefe: 1 Konstruktionsboden 1 Querkleiderstange Bei Tiefe 20 cm ist keine Kleiderstange vorhanden.</p>		20 cm	Breite	4 E-Böden	ausz. Kleiderstange	ausz. Kleiderstange	6 Z-Böden	ausz. Kleiderstange mit 2 Türen
			Art.-Nr.	93920 li	93922 li	93924 li	92150 li	93926
		Art.-Nr.	93921 re	93923 re	93925 re	92151 re	93926	
		35 cm	Art.-Nr.	93700 li	93702 li	93704 li	92152 li	93706
			Art.-Nr.	93701 re	93703 re	93705 re	92153 re	
		45 cm	Art.-Nr.	93710 li	93712 li	93714 li	93716	
			Art.-Nr.	93711 re	93713 re	93715 re		
		60 cm	Art.-Nr.	93720 li	93722 li	93724 li	93726	
			Art.-Nr.	93721 re	93723 re	93725 re		

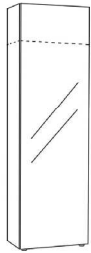
1 Spiegeltür		Tiefe	Breite	40 cm	50 cm	60 cm	60 cm	80 cm
<p>Nur Pushbeschlag möglich!</p> <p>innen: bei 40 cm Breite: 1 Konstruktionsboden 4 Einlegeböden ab 50 cm Breite: 1 Konstruktionsboden 1 ausziehbare Kleiderstange bei 60 cm Breite: als Alternative zur Kleiderstange können Sie 6 Z-Böden wählen immer bei 60 cm Tiefe: 1 Konstruktionsboden 1 Querkleiderstange Bei Tiefe 20 cm ist keine Kleiderstange vorhanden.</p>		20 cm	Breite	4 E-Böden	ausz. Kleiderstange	ausz. Kleiderstange	6 Z-Böden	ausz. Kleiderstange mit 2 Türen
			Art.-Nr.	93930 li	93932 li	93934 li	92154 li	93936
		Art.-Nr.	93931 re	93933 re	93935 re	92155 re	93936	
		35 cm	Art.-Nr.	93730 li	93732 li	93734 li	92156 li	93736
			Art.-Nr.	93731 re	93733 re	93735 re	92157 re	
		45 cm	Art.-Nr.	93740 li	93742 li	93744 li	93746	
			Art.-Nr.	93741 re	93743 re	93745 re		
		60 cm	Art.-Nr.	93750 li	93752 li	93754 li	93756	
			Art.-Nr.	93751 re	93753 re	93755 re		

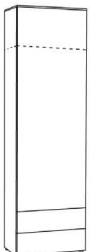

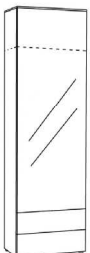



1 Tür 2 Schubkästen		Tiefe	Breite	40 cm	50 cm	60 cm	80 cm
<p>innen: bei 40 cm Breite: 2 Konstruktionsböden 3 Einlegeböden ab 50 cm Breite: 1 Konstruktionsboden 1 ausziehbare Kleiderstange immer bei 60 cm Tiefe: 1 Konstruktionsboden 1 Querkleiderstange</p>		35 cm	Breite	3 E-Böden	ausz. Kleiderstange	ausz. Kleiderstange	ausz. Kleiderstange mit 2 Türen
			Art.-Nr.	93800 li	93802 li	93804 li	93806
		Art.-Nr.	93801 re	93803 re	93805 re		
		45 cm	Art.-Nr.	93810 li	93812 li	93814 li	93816
			Art.-Nr.	93811 re	93813 re	93815 re	
		60 cm	Art.-Nr.	93820 li	93822 li	93824 li	93826
			Art.-Nr.	93821 re	93823 re	93825 re	

1 Spiegeltür 2 Schubkästen		Tiefe	Breite	40 cm	50 cm	60 cm	80 cm
<p>Nur Pushbeschlag möglich!</p> <p>innen: bei 40 cm Breite: 2 Konstruktionsböden 3 Einlegeböden ab 50 cm Breite: 1 Konstruktionsboden 1 ausziehbare Kleiderstange immer bei 60 cm Tiefe: 1 Konstruktionsboden 1 Querkleiderstange</p>		35 cm	Breite	3 E-Böden	ausz. Kleiderstange	ausz. Kleiderstange	ausz. Kleiderstange mit 2 Türen
			Art.-Nr.	93830 li	93832 li	93834 li	93836
		Art.-Nr.	93831 re	93833 re	93835 re		
		45 cm	Art.-Nr.	93840 li	93842 li	93844 li	93846
			Art.-Nr.	93841 re	93843 re	93845 re	
		60 cm	Art.-Nr.	93850 li	93852 li	93854 li	93856
			Art.-Nr.	93851 re	93853 re	93855 re	

TANDO

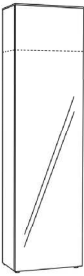
Kleiderschrank, 6 Raster hoch - 216 cm

Korpshöhe zzgl. Drehfüße (1,8 cm) und Abdeckblatt (1 cm)

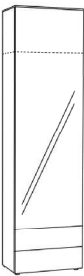
		Tiefe		Breite		40 cm	50 cm	60 cm	60 cm	80 cm
						4 E-Böden	ausz. Kleiderstange	ausz. Kleiderstange	6 Z-Böden	ausz. Kleiderstange mit 2 Türen
1 Tür  innen: bei 40 cm Breite: 1 Konstruktionsböden 4 Einlegeböden ab 50 cm Breite: 1 Konstruktionsboden 1 ausziehbare Kleiderstange bei 60 cm Breite: als Alternative zur Kleiderstange können Sie 6 Z-Böden wählen immer bei 60 cm Tiefe: 1 Konstruktionsboden 1 Querkleiderstange Bei Tiefe 20 cm ist keine Kleiderstange vorhanden.		20 cm	Art.-Nr.	40 cm	50 cm	60 cm	60 cm	80 cm		
		Art.-Nr.	94500 li	94502 li	94504 li	94506 li				
		PG 10	94501 re	94503 re	94505 re	94507 re	94508			
		PG 20								
		Art.-Nr.	94510 li	94512 li	94514 li	94516 li				
		Art.-Nr.	94511 re	94513 re	94515 re	94517 re	94518			
	35 cm	Art.-Nr.	40 cm	50 cm	60 cm	60 cm	80 cm			
	Art.-Nr.	94520 li	94522 li	94524 li	94526 li					
	PG 10	94521 re	94523 re	94525 re		94528				
	PG 20									
	Art.-Nr.	94530 li	94532 li	94534 li						
	Art.-Nr.	94531 re	94533 re	94535 re		94538				
1 Spiegeltür  Nur Pushbeschlag möglich! innen: bei 40 cm Breite: 1 Konstruktionsböden 4 Einlegeböden ab 50 cm Breite: 1 Konstruktionsboden 1 ausziehbare Kleiderstange bei 60 cm Breite: als Alternative zur Kleiderstange können Sie 6 Z-Böden wählen immer bei 60 cm Tiefe: 1 Konstruktionsboden 1 Querkleiderstange Bei Tiefe 20 cm ist keine Kleiderstange vorhanden.		20 cm	Art.-Nr.	40 cm	50 cm	60 cm	60 cm	80 cm		
		Art.-Nr.	94540 li	94542 li	94544 li	94546 li				
		PG 10	94541 re	94543 re	94545 re	94547 re	94548			
		PG 20								
		Art.-Nr.	94550 li	94552 li	94554 li	94556 li				
		Art.-Nr.	94551 re	94553 re	94555 re	94557 re	94558			
	35 cm	Art.-Nr.	40 cm	50 cm	60 cm	60 cm	80 cm			
	Art.-Nr.	94560 li	94562 li	94564 li	94566 li					
	PG 10	94561 re	94563 re	94565 re		94568				
	PG 20									
	Art.-Nr.	94570 li	94572 li	94574 li						
	Art.-Nr.	94571 re	94573 re	94575 re		94578				
1 Tür  2 Schubkästen innen: bei 40 cm Breite: 2 Konstruktionsböden 3 Einlegeböden ab 50 cm Breite: 1 Konstruktionsboden 1 ausziehbare Kleiderstange immer bei 60 cm Tiefe: 1 Konstruktionsboden 1 Querkleiderstange		35 cm	Art.-Nr.	40 cm	50 cm	60 cm	80 cm			
		Art.-Nr.	94580 li	94582 li	94584 li					
		PG 10	94581 re	94583 re	94585 re		94588			
		PG 20								
		Art.-Nr.	94590 li	94592 li	94594 li					
		Art.-Nr.	94591 re	94593 re	94595 re		94598			
	45 cm	Art.-Nr.	40 cm	50 cm	60 cm	60 cm	80 cm			
	Art.-Nr.	94600 li	94602 li	94604 li						
	PG 10	94601 re	94603 re	94605 re		94608				
	PG 20									
	Art.-Nr.	94630 li	94632 li	94634 li						
	Art.-Nr.	94631 re	94633 re	94635 re		94638				
1 Spiegeltür  2 Schubkästen Nur Pushbeschlag möglich! innen: bei 40 cm Breite: 2 Konstruktionsböden 3 Einlegeböden ab 50 cm Breite: 1 Konstruktionsboden 1 ausziehbare Kleiderstange immer bei 60 cm Tiefe: 1 Konstruktionsboden 1 Querkleiderstange		35 cm	Art.-Nr.	40 cm	50 cm	60 cm	80 cm			
		Art.-Nr.	94610 li	94612 li	94614 li					
		PG 10	94611 re	94613 re	94615 re		94618			
		PG 20								
		Art.-Nr.	94620 li	94622 li	94624 li					
		Art.-Nr.	94621 re	94623 re	94625 re		94628			
	45 cm	Art.-Nr.	40 cm	50 cm	60 cm	60 cm	80 cm			
	Art.-Nr.	94630 li	94632 li	94634 li						
	PG 10	94631 re	94633 re	94635 re		94638				
	PG 20									
	Art.-Nr.	94630 li	94632 li	94634 li						
	Art.-Nr.	94631 re	94633 re	94635 re		94638				

TANDO

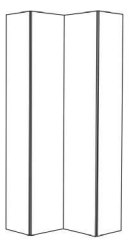
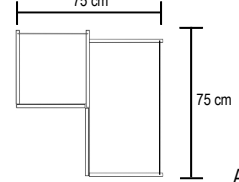
Eckkorpus	Tiefe	Breite	75 / 75 cm		Tiefe	Breite	85 / 85 cm	
	innen: • bis 3 Raster befinden sich immer Einlegeböden im Korpus • im größeren Schrank bei 5,5R im größeren Stauraum (rechts) 1 Konstruktionsboden mit Kleiderstange (links E-Böden)	35 cm				45 cm		
 Draufsicht:  Abb. rechts	1,5 Raster	Art.-Nr.	93204 li	93205 re	1,5 Raster	Art.-Nr.	93226 li	93227 re
	54 cm	PG 10			54 cm	PG 10		
		PG 20				PG 20		
	2 Raster	Art.-Nr.	93206 li	93207 re	2 Raster	Art.-Nr.	93228 li	93229 re
	72 cm	PG 10			72 cm	PG 10		
	PG 20				PG 20			
2,5 Raster	Art.-Nr.	93208 li	93209 re	2,5 Raster	Art.-Nr.	93230 li	93231 re	
90 cm	PG 10			90 cm	PG 10			
	PG 20				PG 20			
3 Raster	Art.-Nr.	93210 li	93211 re	3 Raster	Art.-Nr.	93232 li	93233 re	
108 cm	PG 10			108 cm	PG 10			
	PG 20				PG 20			
5,5 Raster	Art.-Nr.	93218 li	93219 re	5,5 Raster	Art.-Nr.	93240 li	93241 re	
198 cm	PG 10			198 cm	PG 10			
	PG 20				PG 20			

Aufsatzelemente für Kleiderschränke bzw. Panelüberbau, 1 Raster hoch - 36 cm

Eckkorpus 2 Türen ohne Abdeckblatt!	Tiefe	Breite	75 / 75 cm		Tiefe	Breite	85 / 85 cm	
	 Abb. rechts	35 cm	Art.-Nr.	93200 li		45 cm	Art.-Nr.	93222 li
Art.-Nr.			93201 re		Art.-Nr.		93223 re	
		PG 10				PG 10		
		PG 20				PG 20		

Aufsatzelemente für Kleiderschränke bzw. Panelüberbau, 1 Raster hoch - 36 cm

1 Tür ohne Abdeckblatt! Korpusbauweise: Gehrung	Tiefe	Breite	40 cm	50 cm	60 cm	80 cm	100 cm	120 cm
		35 cm	Art.-Nr.	93580 li	93582 li	93584 li	2 Türen	2 Türen mit Mittelseite
Art.-Nr.			93581 re	93583 re	93585 re	93586		
		PG 10						
		PG 20						
45 cm		Art.-Nr.	93590 li	93592 li	93594 li	93596	93597	93598
		Art.-Nr.	93591 re	93593 re	93595 re			
	PG 10							
	PG 20							
60 cm	Art.-Nr.	93600 li *	93602 li *	93604 li *	93606 *	93607 *	93608 *	
	Art.-Nr.	93601 re *	93603 re *	93605 re *				
	PG 10							
	PG 20							

Aufsatzelemente für Kleiderschränke bzw. Panelüberbau, 1,5 Raster hoch - 54 cm

1 Tür mit 1 Einlegeboden ohne Abdeckblatt! Korpusbauweise: Gehrung	Tiefe	Breite	40 cm	50 cm	60 cm	80 cm	100 cm	120 cm
		35 cm	Art.-Nr.	93760 li	93762 li	93764 li	2 Türen	2 Türen mit Mittelseite
Art.-Nr.			93761 re	93763 re	93765 re	93766		
		PG 10						
		PG 20						
45 cm		Art.-Nr.	93770 li	93772 li	93774 li	93776	93777	93778
		Art.-Nr.	93771 re	93773 re	93775 re			
	PG 10							
	PG 20							
60 cm	Art.-Nr.	93940 li *	93942 li *	93944 li *	93946 *	93947 *	93948 *	
	Art.-Nr.	93941 re *	93943 re *	93945 re *				
	PG 10							
	PG 20							

Diese Elemente sind zum gleichen Preis (bis 3 Raster) auch als Hängekorpus lieferbar.
* Bei Korpus-tiefe 60 cm muss immer ein Schwerlasthängebeschlag eingeplant werden.

Art.-Nr. 27701

Korpuse für die individuelle Planung

Korpshöhe zzgl. Drehfüße (1,8 cm) und Abdeckblatt (1 cm)

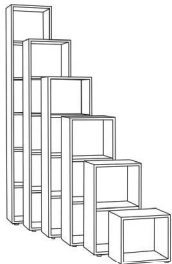
Korpus inkl. Abdeckblatt		Breite	40 cm	50 cm	60 cm	80 cm	100 cm ① ohne Mittelseite	100 cm ① mit Mittelseite	120 cm ① ohne Mittelseite	120 cm ① mit Mittelseite
und Drehfuß	für Höhe	Art.-Nr.	92705	92706	92707	92709	92700	92710	92747	92748
Tiefe 35 cm	1 Raster 36 cm hoch	PG 10 PG 20								
Materialstärke 19 mm	1,5 Raster 54 cm hoch	Art.-Nr.	92724	92725	92726	92728	92701	92729	92757	92758
Der 5,5 Raster hohe Korpus hat serienmäßig einen fest verleimten Konstruktionsboden.	2 Raster 72 cm hoch	Art.-Nr.	92742	92752	92762	92782	92702	92712	92767	92768
	2,5 Raster 90 cm hoch	Art.-Nr.	92734	92735	92736	92738	92703	92739		
	3 Raster 108 cm hoch	Art.-Nr.	92743	92753	92763	92783	92704	92793		
	3,5 Raster 126 cm hoch	Art.-Nr.	92770	92771	92772					
	4 Raster 144 cm hoch	Art.-Nr.	92744	92754	92764					
	4,5 Raster 162 cm hoch	Art.-Nr.	92786	92787	92788					
	5 Raster 180 cm hoch	Art.-Nr.	92796	92797	92798					
	5,5 Raster 198 cm hoch	Art.-Nr.	92745	92755	92765					
	NEU 6 Raster 216 cm hoch	Art.-Nr.	93024	93025	93026					

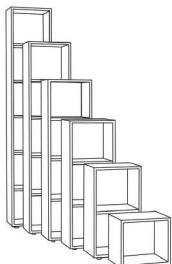
Korpus inkl. Abdeckblatt		Breite	40 cm	50 cm	60 cm	80 cm	100 cm ① ohne Mittelseite	100 cm ① mit Mittelseite	120 cm ① ohne Mittelseite	120 cm ① mit Mittelseite
und Drehfuß	für Höhe	Art.-Nr.	92805	92806	92807	92809	92800	92810	92847	92848
Tiefe 45 cm	1 Raster 36 cm hoch	PG 10 PG 20								
Materialstärke 19 mm	1,5 Raster 54 cm hoch	Art.-Nr.	92824	92825	92826	92828	92801	92829	92857	92858
Der 5,5 Raster hohe Korpus hat serienmäßig einen fest verleimten Konstruktionsboden.	2 Raster 72 cm hoch	Art.-Nr.	92842	92852	92862	92882	92802	92812	92867	92868
	2,5 Raster 90 cm hoch	Art.-Nr.	92834	92835	92836	92838	92803	92839		
	3 Raster 108 cm hoch	Art.-Nr.	92843	92853	92863	92883	92804	92893		
	3,5 Raster 126 cm hoch	Art.-Nr.	92870	92871	92872					
	4 Raster 144 cm hoch	Art.-Nr.	92844	92854	92864					
	4,5 Raster 162 cm hoch	Art.-Nr.	92886	92887	92888					
	5 Raster 180 cm hoch	Art.-Nr.	92896	92897	92898					
	5,5 Raster 198 cm hoch	Art.-Nr.	92845	92855	92865					
	NEU 6 Raster 216 cm hoch	Art.-Nr.	93027	93028	93029					

- Breiten-, Höhen- und Tiefenkürzung: Art.-Nr. 97712 à

Diese Elemente sind zum gleichen Preis auch als Hängekorpus lieferbar.

- ① 100 und 120 cm breite Korpuse ohne Mittelseite: Nur für Planungen mit Großraumschubkästen und Schubkastenblöcken (Metalltraverse).

- ① 100 und 120 cm breite Korpuse mit Mittelseite: Nur für Planungen von offenen Regalen, Türen oder Klappen.

Korpuse für die individuelle Planung

Korpshöhe zzgl. Drehfüße (1,8 cm) und Abdeckblatt (1 cm)

Korpus inkl. Abdeckblatt		Breite	40 cm	50 cm	60 cm	80 cm	100 cm ①	100 cm ①
und Drehfuß	für Höhe	Art.-Nr.	96000	96010	96020	96030	ohne Mittelseite 96040	mit Mittelseite 96050
Tiefe 60 cm	1 Raster 36 cm hoch	PG 10 PG 20						
Materialstärke 19 mm	1,5 Raster 54 cm hoch	PG 10 PG 20	96001	96011	96021	96031	96041	96051
Der 5,5 Raster hohe Korpus hat serienmäßig einen fest verleimten Konstruktionsboden.	2 Raster 72 cm hoch	PG 10 PG 20	96002	96012	96022	96032	96042	96052
	2,5 Raster 90 cm hoch	PG 10 PG 20	96003	96013	96023	96033	96043	96053
	3 Raster 108 cm hoch	PG 10 PG 20	96004	96014	96024	96034	96044	96054
	3,5 Raster 126 cm hoch	PG 10 PG 20	96005	96015	96025	96035		
	4 Raster 144 cm hoch	PG 10 PG 20	96006	96016	96026	96036		
	4,5 Raster 162 cm hoch	PG 10 PG 20	96007	96017	96027	96037		
	5 Raster 180 cm hoch	PG 10 PG 20	96008	96018	96028	96038		
	5,5 Raster 198 cm hoch	PG 10 PG 20	96009	96019	96029	96039		
	NEU 6 Raster 216 cm hoch	PG 10 PG 20	96060	96061	96062	96063		

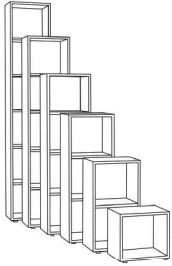

- Breiten-, Höhen- und Tiefenkürzung: Art.-Nr. **97712** à

Diese Elemente sind zum gleichen Preis auch als Hängekorpus lieferbar.

- ① 100 und 120 cm breite Korpuse ohne Mittelseite: Nur für Planungen mit Großraumschubkästen und Schubkastenblöcken (Metalltraverse).

- ① 100 und 120 cm breite Korpuse mit Mittelseite: Nur für Planungen von offenen Regalen, Türen oder Klappen.

TANDO

Tür schlicht

19 mm stark
für Korpus

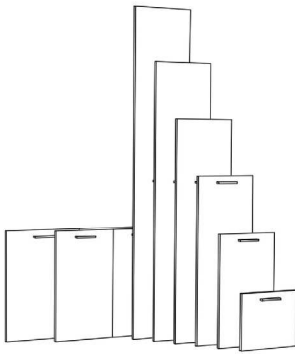

Breiten-, Höhenkürzung:
Art.-Nr. 97713

für Höhe	für Breite	1 Tür			2 Türen	
		40 cm	50 cm	60 cm	80 cm	100 cm
1 Raster	Art.-Nr.	94010 li 94011 re	94012 li 94013 re	94014 li 94015 re	94016	94017
	PG 10 PG 20					
1,5 Raster	Art.-Nr.	94080 li 94081 re	94082 li 94083 re	94084 li 94085 re	94086	94087
	PG 10 PG 20					
2 Raster	Art.-Nr.	94020 li 94021 re	94022 li 94023 re	94024 li 94025 re	94026	94027
	PG 10 PG 20					
2,5 Raster	Art.-Nr.	94090 li 94091 re	94092 li 94093 re	94094 li 94095 re	94096	94097
	PG 10 PG 20					
3 Raster	Art.-Nr.	94030 li 94031 re	94032 li 94033 re	94034 li 94035 re	94036	94037
	PG 10 PG 20					
3,5 Raster	Art.-Nr.	94060 li 94061 re	94062 li 94063 re	94064 li 94065 re	94066	
	PG 10 PG 20					
4 Raster	Art.-Nr.	94070 li 94071 re	94072 li 94073 re	94074 li 94075 re	94076	
	PG 10 PG 20					
4,5 Raster	Art.-Nr.	94040 li 94041 re	94042 li 94043 re	94044 li 94045 re	94048	
	PG 10 PG 20					
5 Raster	Art.-Nr.	94000 li 94001 re	94002 li 94003 re	94004 li 94005 re	94006	
	PG 10 PG 20					
5,5 Raster	Art.-Nr.	94050 li 94051 re	94052 li 94053 re	94054 li 94055 re	94056	
	PG 10 PG 20					
NEU 6 Raster	Art.-Nr.	94058 li 94059 re	94068 li 94069 re	94078 li 94079 re	94088	
	PG 10 PG 20					

TANDO

Spiegeltür

19 mm stark
für Korpus

Nur für Pushbeschlag möglich!

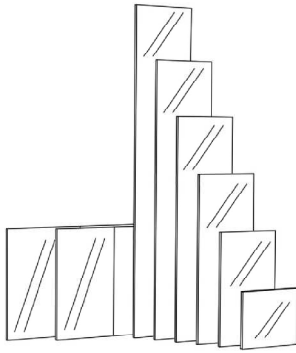

Breiten-, Höhenkürzung:
Art.-Nr. 97718

für Höhe	für Breite	1 Tür			2 Türen	
		40 cm	50 cm	60 cm	80 cm	100 cm
1 Raster	Art.-Nr.	95600 li 95601 re	95602 li 95603 re	95604 li 95605 re	95608	95609
	PG 10 PG 20					
1,5 Raster	Art.-Nr.	95610 li 95611 re	95612 li 95613 re	95614 li 95615 re	95618	95619
	PG 10 PG 20					
2 Raster	Art.-Nr.	95620 li 95621 re	95622 li 95623 re	95624 li 95625 re	95628	95629
	PG 10 PG 20					
2,5 Raster	Art.-Nr.	95630 li 95631 re	95632 li 95633 re	95634 li 95635 re	95638	95639
	PG 10 PG 20					
3 Raster	Art.-Nr.	95640 li 95641 re	95642 li 95643 re	95644 li 95645 re	95648	95649
	PG 10 PG 20					
3,5 Raster	Art.-Nr.	95650 li 95651 re	95652 li 95653 re	95654 li 95655 re	95658	
	PG 10 PG 20					
4 Raster	Art.-Nr.	95660 li 95661 re	95662 li 95663 re	95664 li 95665 re	95668	
	PG 10 PG 20					
4,5 Raster	Art.-Nr.	95670 li 95671 re	95672 li 95673 re	95674 li 95675 re	95678	
	PG 10 PG 20					
5 Raster	Art.-Nr.	95680 li 95681 re	95682 li 95683 re	95684 li 95685 re	95688	
	PG 10 PG 20					
5,5 Raster	Art.-Nr.	95690 li 95691 re	95692 li 95693 re	95694 li 95695 re	95698	
	PG 10 PG 20					
NEU 6 Raster	Art.-Nr.	95656 li 95657 re	95666 li 95667 re	95676 li 95677 re	95686	
	PG 10 PG 20					

TANDO

Klappen (schlicht)	Höhe	Breite						
		40 cm	50 cm	60 cm	80 cm	100 cm	120 cm	
für Korpus	1 Raster	Art.-Nr.	24112	24114	24116	24118	24120	24121
		PG 10						
		PG 20						
		Breitenkürzung:		Art.-Nr.	97714			

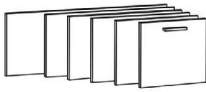

Ausstattung der Klappen mit hochwertiger Gasdruckfeder, als Klappenstütze (für die Öffnung nach oben) oder Klappenbremse (für die Öffnung nach unten).
Ab 100 cm serienmäßig mit 2 Gasdruckfedern.

Schubkasten	Tiefe	Breite								
		40 cm	50 cm	60 cm	70 cm	80 cm	100 cm ohne Mittelseite	100 cm mit Mittelseite	120 cm	
für 1/2 Raster Höhe für Korpus	für Korpus- tiefe 35 cm	Art.-Nr.	26322	26324	26326	26327	26328	26329	26325	26321
		PG 10								
		PG 20								
	für Korpus- tiefe 45 cm	Art.-Nr.	26342	26344	26346	26347	26348	26349	26345	26341
		PG 10								
		PG 20								
	für Korpus- tiefe 60 cm	Art.-Nr.	26362	26364	26366	26367	26368	26369	26365	
		PG 10								
		PG 20								
		Breitenkürzung Schubkasten:		Art.-Nr.:	97715					



Serienmäßig mit Vollauszug und gedämpftem Selbsteinzug!

Großraumschubkasten	Tiefe	Breite								
		40 cm	50 cm	60 cm	70 cm	80 cm	100 cm ohne Mittelseite	100 cm mit Mittelseite	120 cm	
für 1 Raster Höhe für Korpus	für Korpus- tiefe 35 cm	Art.-Nr.	26412	26414	26416	26417	26418	26419	26519	26520
		PG 10								
		PG 20								
	für Korpus- tiefe 45 cm	Art.-Nr.	26422	26424	26426	26427	26428	26429	26529	26530
		PG 10								
		PG 20								
	für Korpus- tiefe 60 cm	Art.-Nr.	26462	26464	26466	26467	26468	26469	26569	
		PG 10								
		PG 20								
		Breitenkürzung Schubkasten:		Art.-Nr.:	97715					

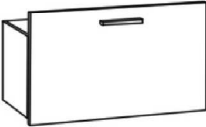

Tragfähigkeit bis 20 kg.
Serienmäßig mit Vollauszug und gedämpftem Selbsteinzug!
Bei Planungen mit 4 Raster Korpusen muss immer ein Schwerlasthängebeschlag mitbestellt werden!

Stoffboxen

für Schubkästen
4 verschiedene Sets

Material: Polyester dunkelgrau
mit rutschfesten Noppen

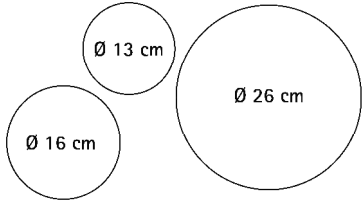

Set 1: Art.-Nr. 29951	Set 2: Art.-Nr. 29952								
<table border="1"> <tr> <td>B 13 x L 13 cm</td> <td>B 13 x L 13 cm</td> </tr> <tr> <td>B 13 x L 13 cm</td> <td>B 13 x L 13 cm</td> </tr> </table>	B 13 x L 13 cm	B 13 x L 13 cm	B 13 x L 13 cm	B 13 x L 13 cm	<table border="1"> <tr> <td>B 10 x L 26 cm</td> <td>B 10 x L 26 cm</td> <td>B 10 x L 26 cm</td> <td>B 10 x L 26 cm</td> </tr> </table>	B 10 x L 26 cm	B 10 x L 26 cm	B 10 x L 26 cm	B 10 x L 26 cm
B 13 x L 13 cm	B 13 x L 13 cm								
B 13 x L 13 cm	B 13 x L 13 cm								
B 10 x L 26 cm	B 10 x L 26 cm	B 10 x L 26 cm	B 10 x L 26 cm						
Set 3: Art.-Nr. 29953	Set 4: Art.-Nr. 29954								
<table border="1"> <tr> <td>B 13 x L 13 cm</td> <td>B 10 x L 26 cm</td> <td>B 26 x L 26 cm</td> </tr> <tr> <td>B 13 x L 13 cm</td> <td></td> <td></td> </tr> </table>	B 13 x L 13 cm	B 10 x L 26 cm	B 26 x L 26 cm	B 13 x L 13 cm					
B 13 x L 13 cm	B 10 x L 26 cm	B 26 x L 26 cm							
B 13 x L 13 cm									

Zargenlackierung	Art.-Nr.	27756
Schubkastenzarge und -boden in Korpusfarbe lackiert. Mehrpreis pro Schubkasten. Bei Schubkästen mit Mittelseite befinden sich 2 Schubkastenzargen im Korpus.		

Furnierung der Zarge	Art.-Nr.	27758
Schubkastenzarge und -boden in Holz Ausführung furniert. Mehrpreis pro Schubkasten. Bei Schubkästen mit Mittelseite befinden sich 2 Schubkastenzargen im Korpus.		

TANDO

Hänge- / Aufsatzregale mit Rückwand - Korpusstärke 10 mm

Höhe	Breite	Tiefe 24,7 cm			Tiefe 34,7 cm			Tiefe 44,7 cm		
		20 cm	30 cm	40 cm	20 cm	30 cm	40 cm	20 cm	30 cm	40 cm
1 Raster 36 cm hoch	Art.-Nr.	12665	12453	12671	12600	12606	12601	12617	12464	12611
	PG 10									
	PG 20									
1 1/3 Raster 48 cm hoch	Art.-Nr.	12636	12454	12637	12609	12621	12638	12610	12465	12639
	PG 10									
	PG 20									
2 Raster 72 cm hoch	Art.-Nr.	12666	12455	12672	12603	12620	12622	12618	12466	12612
	PG 10									
	PG 20									
2,5 Raster 90 cm hoch	Art.-Nr.	12676	12456	12677	12607	12629	12608	12614	12467	12616
	PG 10									
	PG 20									
3 Raster 108 cm hoch	Art.-Nr.	12667	12457	12673	12683	12686	12623	12619	12468	12613
	PG 10									
	PG 20									
4 Raster 144 cm hoch	Art.-Nr.	12668	12450	12674	12684	12687	12624	12696	12452	12697
	PG 10									
	PG 20									
5 Raster 180 cm hoch	Art.-Nr.	12669	12458	12675	12685	12688	12689			
	PG 10									
	PG 20									

Breiten- / Höhenkürzung **Art.-Nr. 27709**

Planbar als Hänge- oder Stapелеlement. Nur Sockelplatte mit Höhenverstellern möglich, keine andere Sockelvariante. Ab 1 1/3 Raster Höhe ist jeweils im Raster ein fest montierter Konstruktionsboden. Bei der Breite 80 cm ist mittig eine fest montierte Mittelseite. Aufhängung mit Keilleiste.



Höhe 36 cm - 1 Raster		Breite	20 cm
	Art.-Nr.	12442 li	
	Art.-Nr.	12443 re	
Tiefe	34,7 cm	PG 10	
		PG 20	
		Art.-Nr.	12444 li
		Art.-Nr.	12445 re
	44,7 cm	PG 10	
		PG 20	

Abb. links

Planbar als Hänge- oder Stapелеlement. Sockel oder Füße nicht möglich.

Höhe 36 cm - 1 Raster		Breite	40 cm
	Art.-Nr.	12446	
	Art.-Nr.	12447	
Tiefe	34,7 cm	PG 10	
		PG 20	
	44,7 cm	PG 10	
		PG 20	

Planbar als Hänge- oder Stapелеlement. Sockel oder Füße nicht möglich.

Höhe 36 cm - 1 Raster		Breite	60 cm	80 cm
1 Mittelseite				
	Art.-Nr.	12440	12602	
	Art.-Nr.	12441		
Tiefe	34,7 cm	PG 10		
		PG 20		
	44,7 cm	PG 10		
		PG 20		

Planbar als Hänge- oder Stapелеlement. Sockel oder Füße nicht möglich.

Höhe 72 cm - 2 Raster		Breite	60 cm
	Art.-Nr.	12625	
	Art.-Nr.	12615	
Tiefe	34,7 cm	PG 10	
		PG 20	
	44,7 cm	PG 10	
		PG 20	

Planbar als Hänge- oder Stapелеlement. Sockel oder Füße nicht möglich.

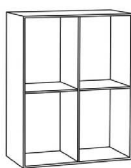
Höhe 90 cm - 2,5 Raster		Breite	70 cm
	Art.-Nr.	12627	
	Art.-Nr.	12628	
Tiefe	34,7 cm	PG 10	
		PG 20	
	44,7 cm	PG 10	
		PG 20	



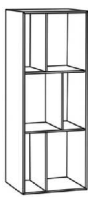



Planbar als Hänge- oder Stapелеlement. Sockel oder Füße nicht möglich.

Höhe 108 cm - 3 Raster		Breite	40 cm
	Art.-Nr.	12408 li	
	Art.-Nr.	12409 re	
Tiefe	34,7 cm	PG 10	
		PG 20	
	44,7 cm	Art.-Nr.	12410 li
		Art.-Nr.	12411 re
		PG 10	
		PG 20	

Planbar als Hänge- oder Stapелеlement. Sockel oder Füße nicht möglich.



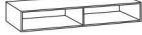

TANDO

Hänge- / Aufsatzregale mit Rückwand - Korpusstärke 10 mm

Höhe 18 cm - 0,5 Raster							
Breite		60 cm	60 cm	80 cm	100 cm *	120 cm	120 cm
Art.-Nr.		12640	12644	12437	12678	12646	12647
Tiefe	PG 10						
24,7 cm	PG 20						
Art.-Nr.		12658	12656	12438	12679	12659	12634
Tiefe	PG 10						
34,7 cm	PG 20						
Art.-Nr.		12660	12657	12439	12661	12662	12632
Tiefe	PG 10						
44,7 cm	PG 20						





Planbar als Hänge- oder Stapелеlement. Sockel oder FüÙe nicht möglich. Andere Aufteilung auf Anfrage.

* Auch spiegelverkehrt möglich.

Höhe 18 cm - 0,5 Raster					
Breite		120 cm	120 cm *	160 cm	180 cm *
Art.-Nr.		12648	12670	12663	12664
Tiefe	PG 10				
24,7 cm	PG 20				
Art.-Nr.		12652	12680	12681	12682
Tiefe	PG 10				
34,7 cm	PG 20				
Art.-Nr.		12654	12693		
Tiefe	PG 10				
44,7 cm	PG 20				

Planbar als Hänge- oder Stapелеlement. Sockel oder FüÙe nicht möglich. Andere Aufteilung auf Anfrage.

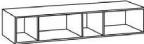
* Auch spiegelverkehrt möglich.

Höhe 24 cm - 2/3 Raster						
Breite		100 cm	120 cm	120 cm	160 cm	180 cm
Art.-Nr.		12420	12421	12422	12423	12424
Tiefe	PG 10					
24,7 cm	PG 20					
Art.-Nr.		12430	12691	12432	12433	12434
Tiefe	PG 10					
34,7 cm	PG 20					
Art.-Nr.		12649	12692			
Tiefe	PG 10					
44,7 cm	PG 20					

Planbar als Hänge- oder Stapелеlement. Sockel oder FüÙe nicht möglich. Andere Aufteilung auf Anfrage.

Hängeregale mit Rückwand für Schuhschränke - Korpusstärke 10 mm

Höhe	Breite	Tiefe 19,7 cm		Tiefe 34,7 cm	
		Art.-Nr.		Art.-Nr.	
85 cm hoch	20 cm	12400		12401	
	PG 10 PG 20				
103 cm hoch	20 cm	12402		12403	
	PG 10 PG 20				
127,5 cm hoch	20 cm	12404		12405	
	PG 10 PG 20				
170 cm hoch	20 cm	12406		12407	
	PG 10 PG 20				

Breiten- / Höhenkürzung **Art.-Nr. 27709**

Planbar als Hänge- oder Stapелеlement. Sockel oder FüÙe nicht möglich. Aufhängung mit Keilleiste.

TANDO

Abdeckblatt		Breite	bis 60 cm	bis 100 cm	bis 120 cm	bis 160 cm	bis 200 cm	bis 240 cm	bis 280 cm	bis 320 cm
Standard Stärke 10 mm furniert oder lackiert 	Tiefe									
	20 cm	Art.-Nr.	92340	92341	92342	92343	92344	92345	92346	92347
		PG 10								
		PG 20					ohne Aufpreis			
	35 cm	Art.-Nr.	92350	92351	92352	92353	92354	92355	92356	92357
		PG 10								
		PG 20					ohne Aufpreis			
	45 cm	Art.-Nr.	92360	92361	92362	92363	92364	92365	92366	92367
		PG 10								
		PG 20					ohne Aufpreis			
	60 cm	Art.-Nr.	92370	92371	92372	92373	92374	92375	92376	92377
		PG 10								
	PG 20					ohne Aufpreis				

Werden mehrere Korpusse nebeneinander geplant, wird das Abdeckblatt bis zu einer Länge von 320 cm durchgehend gefertigt.

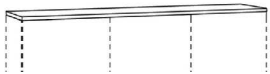
Abdeckblatt		Breite	bis 60 cm	bis 100 cm	bis 120 cm	bis 160 cm	bis 200 cm	bis 240 cm	bis 280 cm	bis 320 cm
Option ohne Mehrpreis Stärke 26 mm furniert oder lackiert 	Tiefe									
	20 cm	Art.-Nr.	97640	97641	97642	97643	97644	97645	97646	97647
		PG 10								
		PG 20					ohne Aufpreis			
	35 cm	Art.-Nr.	97650	97651	97652	97653	97654	97655	97656	97657
		PG 10								
		PG 20					ohne Aufpreis			
	45 cm	Art.-Nr.	97660	97661	97662	97663	97664	97665	97666	97667
		PG 10								
		PG 20					ohne Aufpreis			
	60 cm	Art.-Nr.	97670	97671	97672	97673	97674	97675	97676	97677
		PG 10								
	PG 20					ohne Aufpreis				

Werden mehrere Korpusse nebeneinander geplant, wird das Abdeckblatt bis zu einer Länge von 320 cm durchgehend gefertigt.

Glasabdeckblatt		Breite	bis 60 cm	bis 100 cm	bis 120 cm	bis 160 cm	bis 200 cm	bis 240 cm	bis 280 cm	bis 300 cm
Option mit Mehrpreis Stärke 6 mm farbig lackiert in allen Standard-Lackfarben 	Tiefe									
	20 cm	Art.-Nr.	97430	97431	97432	97433	97434	97435	97436	97437
	35 cm	Art.-Nr.	97440	97441	97442	97443	97444	97445	97446	97447
	45 cm	Art.-Nr.	97450	97451	97452	97453	97454	97455	97456	97457

Werden mehrere Korpusse nebeneinander geplant, wird das Abdeckblatt bis zu einer Länge von 300 cm durchgehend gefertigt.

Glasabdeckblatt		Breite	bis 60 cm	bis 100 cm	bis 120 cm	bis 160 cm	bis 200 cm	bis 240 cm	bis 280 cm	bis 300 cm
Option mit Mehrpreis Stärke 6 mm gefrostet farbig lackiert in allen Standard-Lackfarben 	Tiefe									
	20 cm	Art.-Nr.	97530	97531	97532	97533	97534	97535	97536	97537
	35 cm	Art.-Nr.	97540	97541	97542	97543	97544	97545	97546	97547
	45 cm	Art.-Nr.	97550	97551	97552	97553	97554	97555	97556	97557

Werden mehrere Korpusse nebeneinander geplant, wird das Abdeckblatt bis zu einer Länge von 300 cm durchgehend gefertigt.

TANDO

Keramikabdeckblätter

Keramik "Oberfläche matt"		Breite	bis 60 cm	bis 100 cm	bis 120 cm	bis 160 cm	bis 200 cm	bis 240 cm	bis 280 cm
6 mm stark									
Ausführungen:		Tiefe							
011 - Schiefer	20 cm	Art.-Nr.	97460	97461	97462	97463	97464	97465	97466
012 - Beton									
013 - Kalkstein									
017 - Zement grau	35 cm	Art.-Nr.	97470	97471	97472	97473	97474	97475	97476
019 - Emperador marrone									
	45 cm	Art.-Nr.	97480	97481	97482	97483	97484	97485	

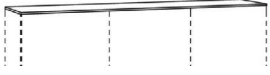

Werden mehrere Korpuse nebeneinander geplant, wird das Abdeckblatt bis zu einer Länge von 280 cm durchgehend gefertigt.

Keramik "Oberfläche glänzend"		Breite	bis 60 cm	bis 100 cm	bis 120 cm	bis 160 cm	bis 200 cm	bis 240 cm	bis 280 cm
6 mm stark									
Ausführungen:		Tiefe							
014 - Marmor weiß	20 cm	Art.-Nr.	97520	97521	97522	97523	97524	97525	97526
018 - Marmor schwarz laurent									
	35 cm	Art.-Nr.	97580	97581	97582	97583	97584	97585	97586
	45 cm	Art.-Nr.	97590	97591	97592	97593	97594	97595	

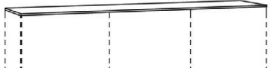

Werden mehrere Korpuse nebeneinander geplant, wird das Abdeckblatt bis zu einer Länge von 280 cm durchgehend gefertigt.

TANDO

Rahmenkonstruktionen, 38 mm stark, 162 cm hoch (4,5 R)

planbar als Aufsatzelement oder Standelement (zzgl. 1,8 cm Drehfuß)

Rahmen

mit 2 Paneelen schlicht

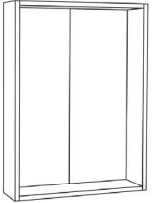

4,5 R

Tiefe	Breite	Art.-Nr.
35 cm	120 cm	90510 PG 10 PG 20
45 cm		90511 PG 10 PG 20
NEU 60 cm		90600 PG 10 PG 20

Bitte geben Sie beide Ausführungen, vom Rahmen und den Paneelen, an.

Rahmen

mit 3 Paneelen schlicht

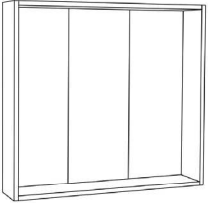

4,5 R

Tiefe	Breite	Art.-Nr.
35 cm	180 cm	90520 PG 10 PG 20
45 cm		90521 PG 10 PG 20
NEU 60 cm		90604 PG 10 PG 20

Bitte geben Sie beide Ausführungen, vom Rahmen und den Paneelen, an.

Rahmen

mit 2 Spiegelpaneelen

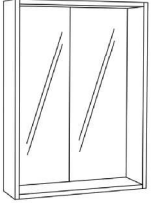

4,5 R

Tiefe	Breite	Art.-Nr.
35 cm	120 cm	90550 PG 10 PG 20
45 cm		90551 PG 10 PG 20
NEU 60 cm		90601 PG 10 PG 20

Rahmen

mit 3 Spiegelpaneelen

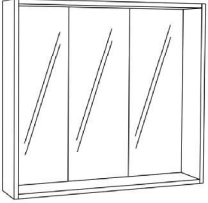

4,5 R

Tiefe	Breite	Art.-Nr.
35 cm	180 cm	90554 PG 10 PG 20
45 cm		90555 PG 10 PG 20
NEU 60 cm		90605 PG 10 PG 20

Rahmen zum Aufsetzen auf 3,5 Raster Elemente

mit 2 Paneelen schlicht

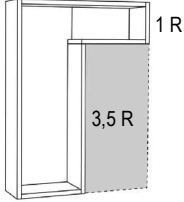

4,5 R

Abb. rechts

Tiefe	Breite	Art.-Nr.
35 cm	120 cm	90530 li 90531 re PG 10 PG 20
45 cm		90532 li 90533 re PG 10 PG 20
NEU 60 cm		90602 li 90603 re PG 10 PG 20

Bitte geben Sie beide Ausführungen, vom Rahmen und den Paneelen, an.

Rahmen zum Aufsetzen auf 3,5 Raster Elemente

mit 3 Paneelen schlicht

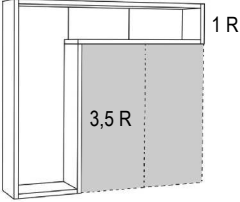

4,5 R

Abb. rechts

Tiefe	Breite	Art.-Nr.
35 cm	180 cm	90540 li 90541 re PG 10 PG 20
45 cm		90542 li 90543 re PG 10 PG 20
NEU 60 cm		90606 li 90607 re PG 10 PG 20

Bitte geben Sie beide Ausführungen, vom Rahmen und den Paneelen, an.

optionales Zubehör für Rahmenkonstruktion:

Garderobenstange

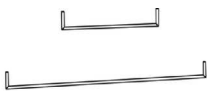





für Breite	60 cm	120 cm
Art.-Nr.	90560	90563
alu		
Art.-Nr.	90564	90567
chrom		
Art.-Nr.	90568	90571
schwarz		

Die Garderobenstange springt 5,1 cm von der Vorderkante zurück. Sie können die Stange linksseitig oder rechtsseitig montieren lassen. Bitte bei Bestellung angeben.

Garderobenhaken

Die Haken werden lose geliefert.
Die Bohrungen im Paneel müssen bauseits erfolgen.

Bogenhaken	Jot-Haken	quadratischer Haken	Taschenhaken
			
Höhe 9 cm, Tiefe 3 cm	Höhe 6 cm, Tiefe 4 cm	2,5 x 2,5 cm, Tiefe 3 cm	Höhe 5 cm, Tiefe 2 cm
alu chrom	alu schwarz	alu chrom	alu chrom schwarz
1122 1123	1144 1145	1133 1134	1138 1139 1143

TANDO

Rahmenkonstruktionen, 38 mm stark, 162 cm hoch (4,5 R)

planbar als Aufsatzelement oder Standelement (zzgl. 1,8 cm Drehfuß)

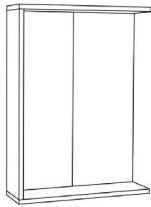
Rahmen		Breite	
mit 2 Paneelen schlicht einseitig offen		120 cm	
 <p>4,5 R</p> <p>Abb. rechts</p>	Tiefe	Art.-Nr.	
	35 cm	90512 li	
		90513 re	
		PG 10	
		PG 20	
	Art.-Nr.	90514 li	
	Art.-Nr.	90515 re	
		PG 10	
		PG 20	
		Art.-Nr.	90610 li
	NEU	Art.-Nr.	90611 re
	60 cm	PG 10	
		PG 20	

Bitte geben Sie beide Ausführungen, vom Rahmen und den Paneelen, an.

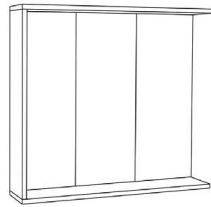
Rahmen		Breite	
mit 3 Paneelen schlicht einseitig offen		180 cm	
 <p>4,5 R</p> <p>Abb. rechts</p>	Tiefe	Art.-Nr.	
	35 cm	90522 li	
		90523 re	
		PG 10	
		PG 20	
	Art.-Nr.	90524 li	
	Art.-Nr.	90525 re	
		PG 10	
		PG 20	
		Art.-Nr.	90614 li
	NEU	Art.-Nr.	90615 re
	60 cm	PG 10	
		PG 20	

Bitte geben Sie beide Ausführungen, vom Rahmen und den Paneelen, an.

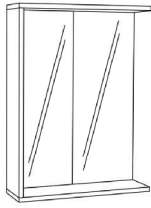
Rahmen		Breite	
mit 2 Spiegelpaneelen einseitig offen		120 cm	
 <p>4,5 R</p> <p>Abb. rechts</p>	Tiefe	Art.-Nr.	
	35 cm	90516 li	
		90517 re	
		PG 10	
		PG 20	
	Art.-Nr.	90518 li	
	Art.-Nr.	90519 re	
		PG 10	
		PG 20	
		Art.-Nr.	90612 li
	NEU	Art.-Nr.	90613 re
	60 cm	PG 10	
		PG 20	

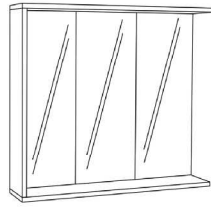
Rahmen		Breite	
mit 3 Spiegelpaneelen einseitig offen		180 cm	
 <p>4,5 R</p> <p>Abb. rechts</p>	Tiefe	Art.-Nr.	
	35 cm	90526 li	
		90527 re	
		PG 10	
		PG 20	
	Art.-Nr.	90528 li	
	Art.-Nr.	90529 re	
		PG 10	
		PG 20	
		Art.-Nr.	90616 li
	NEU	Art.-Nr.	90617 re
	60 cm	PG 10	
		PG 20	

Paneele

Das Paneel

kann in 4 verschiedenen Breiten bestellt werden. Je nach Breite erhalten Sie unterschiedlich viele Haken. (Detailansicht der Haken siehe S. 42)

40 cm = 2 x 2 Haken
 60 cm = 2 x 2 Haken
 80 cm = 2 x 3 Haken
 100 cm = 2 x 4 Haken

Wählen Sie zwischen 3 verschiedenen Garderobenhaken.

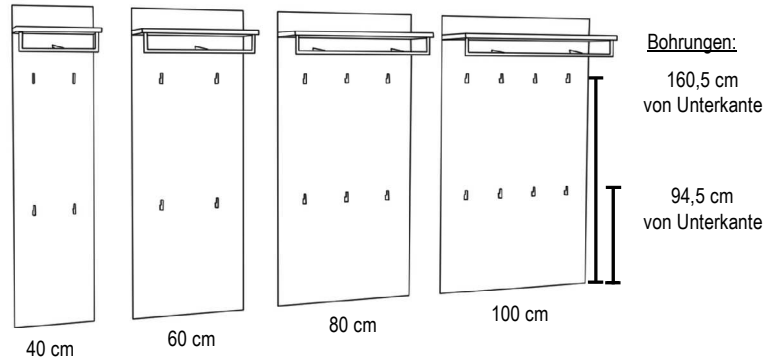

Paneel

inkl. Hutablage mit runder Bügelstange und Garderobenhaken 1138 (alu), 1139 (chrom) oder 1143 (schwarz)

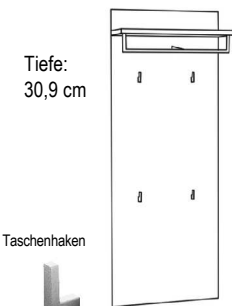

Taschenhaken



Höhe	Breite	40 cm			60 cm			80 cm			100 cm		
		alu	chrom	schwarz	alu	chrom	schwarz	alu	chrom	schwarz	alu	chrom	schwarz
162 cm 4,5 R	Art.-Nr.	90110	90111	90118	90112	90113	90119	90114	90115	90140	90116	90117	90141
	PG	PG 10											
180 cm 5 R	Art.-Nr.	90120	90121	90128	90122	90123	90129	90124	90125	90142	90126	90127	90143
	PG	PG 10											
198 cm 5,5R	Art.-Nr.	90130	90131	90138	90132	90133	90139	90134	90135	90144	90136	90137	90145
	PG	PG 10											

Paneel

inkl. Hutablage mit runder Bügelstange und Garderobenhaken 1122 (alu), 1123 (chrom) oder 1126 (schwarz)

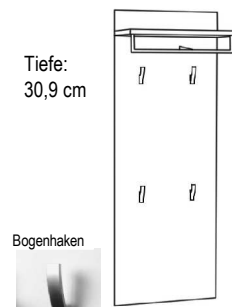

Bogenhaken



Höhe	Breite	40 cm			60 cm			80 cm			100 cm		
		alu	chrom	schwarz	alu	chrom	schwarz	alu	chrom	schwarz	alu	chrom	schwarz
162 cm 4,5 R	Art.-Nr.	90210	90211	90218	90212	90213	90219	90214	90215	90240	90216	90217	90241
	PG	PG 10											
180 cm 5 R	Art.-Nr.	90220	90221	90228	90222	90223	90229	90224	90225	90242	90226	90227	90243
	PG	PG 10											
198 cm 5,5 R	Art.-Nr.	90230	90231	90238	90232	90233	90239	90234	90235	90244	90236	90237	90245
	PG	PG 10											

TANDO

Paneele

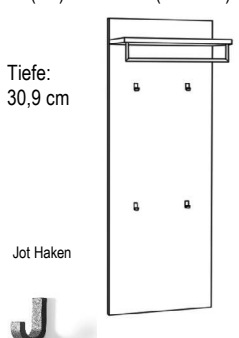
Paneel inkl. Hutablage mit runder Bügelstange und Garderobenhaken 1144 (alu) bzw. 1145 (schwarz)	 <p>Tiefe: 30,9 cm</p> <p>Jot Haken</p>	Breite	40 cm	40 cm	60 cm	60 cm	80 cm	80 cm	100 cm	100 cm
		Höhe	alu	schwarz	alu	schwarz	alu	schwarz	alu	schwarz
		Art.-Nr.	90150	90151	90152	90153	90154	90155	90156	90157
		162 cm	PG 10							
		4,5 R	PG 20							
		Art.-Nr.	90160	90161	90162	90163	90164	90165	90166	90167
		180 cm	PG 10							
		5 R	PG 20							
		Art.-Nr.	90170	90171	90172	90173	90174	90175	90176	90177
		198 cm	PG 10							
5,5 R	PG 20									

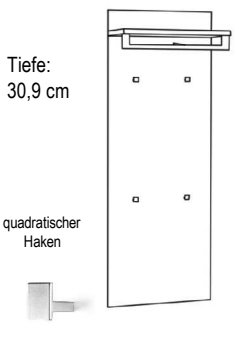
Paneel inkl. Hutablage mit eckiger Bügelstange und Garderobenhaken 1133 (alu) bzw. 1134 (chrom)	 <p>Tiefe: 30,9 cm</p> <p>quadratischer Haken</p>	Breite	60 cm	60 cm	80 cm	80 cm	100 cm	100 cm
		Höhe	alu	chrom	alu	chrom	alu	chrom
		Art.-Nr.	90312	90313	90314	90315	90316	90317
		162 cm	PG 10					
		4,5 R	PG 20					
		Art.-Nr.	90322	90323	90324	90325	90326	90327
		180 cm	PG 10					
		5 R	PG 20					
		Art.-Nr.	90332	90333	90334	90335	90336	90337
		198 cm	PG 10					
5,5 R	PG 20							

Nur eine Stange führt nach hinten zum Paneel.

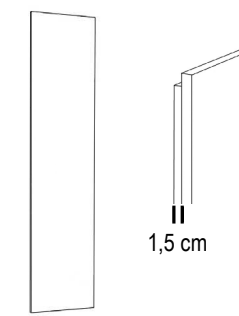



Paneele zur Wandvertäfelung senkrecht furniert mit zurückspringender Blendleiste Tiefe: 3,4 cm	 <p>1,5 cm</p>	Breite	bis 30 cm	bis 60 cm	bis 80 cm
		Höhe			
		Art.-Nr.	84040	84041	84048
		198 cm	PG 10		
			PG 20		
		Art.-Nr.	84043	84044	
		bis 260 cm	PG 10		
			PG 20		
		Art.-Nr.	84038	84039	
		bis 290 cm	PG 10		
	PG 20				

Die Paneele benötigen zwingend einen Abstand von 3 cm zur Raumhöhe.
Keine indirekte Beleuchtung möglich.

TANDO



Paneele, Garderobenhaken



Paneel schlicht		Breite	40 cm	60 cm	80 cm	100 cm
Tiefe: 3,4 cm	Höhe	Art.-Nr.	90400	90402	90404	90406
	54 cm	PG 10				
		PG 20				
	90 cm	Art.-Nr.	90401	90403	90405	90407
		PG 10				
		PG 20				
	162 cm	Art.-Nr.	90410	90412	90414	90416
		PG 10				
		PG 20				
	180 cm	Art.-Nr.	90420	90422	90424	90426
		PG 10				
		PG 20				
	198 cm	Art.-Nr.	90430	90432	90434	90436
	PG 10					
	PG 20					

Garderobenhaken	Bogenhaken	Jot-Haken	quadratischer Haken	Taschenhaken
Die Haken werden lose geliefert. Die Bohrungen im Paneel müssen bauseits erfolgen.				
	Höhe 9 cm, Tiefe 3 cm	Höhe 6 cm, Tiefe 4 cm	2,5 x 2,5 cm, Tiefe 3 cm	Höhe 5 cm, Tiefe 2 cm
Art.-Nr.	alu chrom schwarz	alu schwarz	alu chrom	alu chrom schwarz
PG 10	1122 1123 1126	1144 1145	1133 1134	1138 1139 1143

Art.-Nr. 7915	Breitenkürzung pro Paneel (es werden keine Bohrungen vorgenommen, die Hutablage passt nicht mehr auf das Paneel)
Art.-Nr. 7915	Höhenkürzung pro Paneel (es werden keine Bohrungen vorgenommen)

Hutablagen frei planbar

Hutablage mit runder Bügelstange vor Paneel		Breite	40 cm	40 cm	40 cm	60 cm	60 cm	60 cm	80 cm	80 cm	80 cm	100 cm	100 cm	100 cm
in alu oder chrom			alu	chrom	schwarz	alu	chrom	schwarz	alu	chrom	schwarz	alu	chrom	schwarz
Tiefe: 27,5 cm		Art.-Nr.	90710	90711	90880	90712	90713	90881	90714	90715	90882	90716	90717	90883
		PG 10												
		PG 20												

Hutablage mit eckiger Bügelstange vor Paneel		Breite	60 cm	60 cm	80 cm	80 cm	100 cm	100 cm
in alu oder chrom			alu	chrom	alu	chrom	alu	chrom
Tiefe: 27,5 cm		Art.-Nr.	90722	90723	90724	90725	90726	90727
		PG 10						
		PG 20						

TANDO

Paneele

Lamellenpaneel		Breite	30 cm	60 cm	90 cm
schlicht	Höhe				
Tiefe: 5,4 cm	36 cm	Art.-Nr.	91030	91034	91038
		PG 10			
		PG 20			
	72 cm	Art.-Nr.	91031	91035	91039
		PG 10			
		PG 20			
	108 cm	Art.-Nr.	91032	91036	91040
		PG 10			
		PG 20			
	144 cm	Art.-Nr.	91033	91037	91041
		PG 10			
		PG 20			
	162 cm	Art.-Nr.	91000	91003	91006
		PG 10			
		PG 20			
	180 cm	Art.-Nr.	91001	91004	91007
		PG 10			
		PG 20			
	198 cm	Art.-Nr.	91002	91005	91008
		PG 10			
		PG 20			
		Höhenkürzung pro Paneel (bis Mindesthöhe 24 cm)	Art.-Nr.	7915	
		NEU Breitenkürzung pro Paneel (in 5 cm Schritten)	Art.-Nr.	7925	

Bitte geben Sie die genauen Ausführungen der Grundplatte und der Lamellen an. Nicht möglich für Lamellen: Kirschbaum hell / brasil.

Lamellenpaneel		Breite	30 cm	NEU	60 cm	NEU
mit Rundholzhasen oder Taschenhasen in schwarz	Höhe		4 Rundholzhasen	4 Taschenhasen	6 Rundholzhasen	6 Taschenhasen
Tiefe: 12,6 / 7,4 cm	162 cm	Art.-Nr.	91010	91070	91013	91073
	4,5 R	PG 10				
		PG 20				
	180 cm	Art.-Nr.	91011	91071	91014	91074
	5 R	PG 10				
		PG 20				
	198 cm	Art.-Nr.	91012	91072	91015	91075
	5,5R	PG 10				
		PG 20				

Bitte geben Sie die genauen Ausführungen der Grundplatte und der Lamellen an. Nicht möglich für Lamellen: Kirschbaum hell / brasil.

Zubehör für Lamellenpaneel

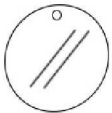
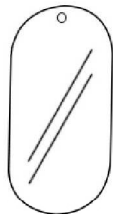
Rundspiegel mit Loch zur Aufhängung				Spiegel gerundet mit Loch zur Aufhängung			
Durchmesser	30 cm	Maße	30 x 54 cm				
Art.-Nr.	91009	Art.-Nr.	91016				
PG 10		PG 10					

Paneele mit Hutablage

Garderobenelement

inkl. Hutablage
mit runder Bügelstange
und Garderobenhaken
1138 (alu) bzw. 1139 (chrom)

Höhe	Breite			60 cm	60 cm	60 cm	80 cm	80 cm	80 cm	100 cm	100 cm	100 cm
				alu	chrom	schwarz	alu	chrom	schwarz	alu	chrom	schwarz
	Art.-Nr.			90762	90763	90884	90764	90765	90885	90766	90767	90886
54 cm	PG 10											
1,5 R	PG 20											



Tiefe: 30,9 cm



Garderobenelement

inkl. Hutablage
mit runder Bügelstange
und Garderobenhaken
1122 (alu) bzw. 1123 (chrom)

Höhe	Breite			60 cm	60 cm	60 cm	80 cm	80 cm	80 cm	100 cm	100 cm	100 cm
				alu	chrom	schwarz	alu	chrom	schwarz	alu	chrom	schwarz
	Art.-Nr.			90772	90773	90887	90774	90775	90888	90776	90777	90889
54 cm	PG 10											
1,5 R	PG 20											



Tiefe: 30,9 cm



Garderobenelement

inkl. Hutablage
mit runder Bügelstange
und Garderobenhaken
1144 (alu) bzw. 1145 (schwarz)

Höhe	Breite		60 cm	60 cm	80 cm	80 cm	100 cm	100 cm
			alu	schwarz	alu	schwarz	alu	schwarz
	Art.-Nr.		90782	90783	90784	90785	90786	90787
54 cm	PG 10							
1,5 R	PG 20							



Tiefe: 30,9 cm



Garderobenelement

inkl. Hutablage
mit eckiger Bügelstange
und Garderobenhaken
1133 (alu) bzw. 1134 (chrom)

Höhe	Breite		60 cm	60 cm	80 cm	80 cm	100 cm	100 cm
			alu	chrom	alu	chrom	alu	chrom
	Art.-Nr.		90752	90753	90754	90755	90756	90757
54 cm	PG 10							
1,5 R	PG 20							



Tiefe: 30,9 cm



Boden, Garderobenstange, Hutablagen

Boden/Abdeckblatt 38 mm furniert oder lackiert	Tiefe	Breite	bis	bis	bis	bis	bis	bis	bis
			70 cm	100 cm	120 cm	150 cm	200 cm	240 cm	260 cm
	35 cm	Art.-Nr.	90860	90861	90862	90863	90864	90865	90866
		PG 10							
	45 cm	Art.-Nr.	90870	90871	90872	90873	90874	90875	90876
		PG 10							
		PG 20							

Der Zwischenboden kann bis zu einer Länge von 240 cm durchgehend gefertigt werden.
Ab einem freihängenden Überstand des Bodens von mehr als 60 cm, muss ein Befestigungsbeschlag (siehe unten) zwingend geplant werden.

runde Garderobenstange planbar unter Abdeckblatt (38 mm)

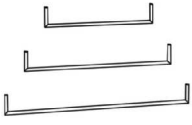
Höhe 9,5 cm	für Breite	60 cm	80 cm	100 cm
	Art.-Nr.	90560	90561	90562
	alu			
	Art.-Nr.	90564	90565	90566
	chrom			
	Art.-Nr.	90568	90569	90570
	schwarz			



Bitte geben Sie die genaue Position der Garderobenstange an.

runde Garderobenstange mit Hinterstück zur Montage unter Abdeckblatt (38 mm)

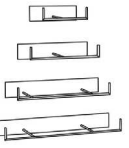
in alu oder chrom		Breite	40 cm	40 cm	60 cm	60 cm	80 cm	80 cm	100 cm	100 cm
Tiefe: 28,7 cm	Höhe		alu	chrom	alu	chrom	alu	chrom	alu	chrom
	18 cm	Art.-Nr.	90840	90841	90842	90843	90844	90845	90846	90847
		PG 10								
		PG 20								

**Achtung: Hier muss zwingend ein Befestigungsbeschlag (siehe unten) mitbestellt werden!
Es ist nicht möglich, ein weiteres Paneel unter das Abdeckblatt zu planen!**

eckige Garderobenstange mit Hinterstück zur Montage unter Abdeckblatt (38 mm)

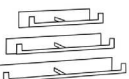
in alu oder chrom		Breite	60 cm	60 cm	80 cm	80 cm	100 cm	100 cm
Tiefe: 27,3 cm	Höhe		alu	chrom	alu	chrom	alu	chrom
	18 cm	Art.-Nr.	90852	90853	90854	90855	90856	90857
		PG 10						
		PG 20						

**Achtung: Hier muss zwingend ein Befestigungsbeschlag (siehe unten) mitbestellt werden!
Es ist nicht möglich, ein weiteres Paneel unter das Abdeckblatt zu planen!**

Befestigungsbeschlag für Hutablage und freihängende Böden (38 mm)

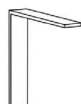

Art.-Nr. 90839
PG 10

Beispiel:



Bei einem Überstand des Bodens ab 60 cm, muss dieser Beschlag zwingend geplant werden.
Muss immer in Verbindung mit einem Paneel geplant werden!
Bei dem unteren Boden muss immer ein Winkel geplant werden!

TANDO

Garderobenstangen, Wandgarderobe, Boarde

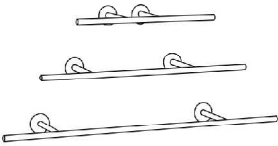
Trumpet Garderobenstangen				Breite	80 cm	120 cm	160 cm
quer oder aufrecht montierbar							
Tiefe: 26 cm							
		Ausführung					
			schwarz	Art.-Nr.	90800	90802	90804
				PG 10			
			alu	Art.-Nr.	90801	90803	90805
				PG 10			

Wandgarderobe				Breite	77 cm	77 cm	77 cm	102 cm	102 cm	102 cm
Panel 40 cm breit										
mit Spiegel,										
Kleiderstange 50 / 75 cm breit										
und 3 Haken auf der Rückseite		Höhe								
Tiefe: 35 cm			205 cm							
			Art.-Nr.	90820 li	90828 li	90822	90824 li	90830 li	90826 li	
			Art.-Nr.	90821 re	90829 re	90823	90825 re	90831 re	90827 re	
			PG 10							
			PG 20							
Abb. links										

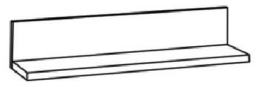
L-Board				Breite	bis	bis	bis	bis	bis
Höhe: 24 cm					80 cm	100 cm	120 cm	160 cm	180 cm
39 mm stark									
Befestigung mit Keilleiste		Tiefe							
		38,1 cm	Art.-Nr.	23230	23235	23231	23234	23232	
			PG 10						
			PG 20						

L-Board				Breite	80 cm	100 cm	120 cm	160 cm	180 cm
inkl. eingefräste Lichtleiste unter Boden									
Höhe: 24 cm									
39 mm stark									
Befestigung mit Keilleiste		Tiefe							
		38,1 cm	Art.-Nr.	23237	23240	23238	23239	23241	
			PG 10						
			PG 20						
		Bitte Trafo und Fernbedienung zusätzlich bestellen. Breitenkürzung mit Beleuchtung nicht möglich.							

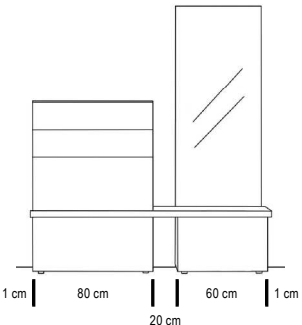
Board				Breite	102 cm	122 cm	142 cm	162 cm	182 cm
frei positionierbar zwischen zwei Korpusen									
38 mm stark									
Tiefe: 36 cm									
Bsp.:									
				Art.-Nr.	97680	97682	97684	97686	97688
				PG 10					
				PG 20					
		Bei einem Überstand des Bodens ab 60 cm, muss der Befestigungsbeschlag zwingend geplant werden.							

TANDO

Garderobenelemente, Garderobenständer

Garderobenleiste mit Klapphaken

Tiefe: 2,5 cm



Höhe	Breite	7,5 cm	7,5 cm
		alu	chrom
	Art.-Nr.	91750	91751
180 cm	PG 10		
5 Raster	PG 20		

Garderobenständer Nr. 1

153 cm hoch

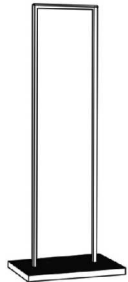

Tiefe	Breite	60 cm
	Art.-Nr.	22255
40 cm	PG 10	
	PG 20	

Garderobenrahmen mit aufgesetzter Massivholzleiste
 Sockelrahmen furniert
 Gestellausführung: Metall schwarz
 Nicht in Lackausführung lieferbar!



Hakenleiste

Höhe: 7,5 cm
Tiefe: 2,5 cm



Breite	60 cm	60 cm	60 cm	80 cm	80 cm	80 cm	100 cm	100 cm	100 cm
	alu	chrom	schwarz	alu	chrom	schwarz	alu	chrom	schwarz
Art.-Nr.	91730	91731	90890	91732	91733	90891	91734	91735	90892
PG 10									
PG 20									

60B = 5 Haken
80B = 7 Haken
100B = 7 Haken
120B = 8 Haken





Breite	60 cm	60 cm	60 cm	80 cm	80 cm	80 cm	80 cm	80 cm	80 cm
	alu	chrom	schwarz	alu	chrom	schwarz	alu	chrom	schwarz
Art.-Nr.	91740	91741	90893	91742	91743	90894	91744	91745	90895
PG 10									
PG 20									

Designelemente - Haken

Klapphaken

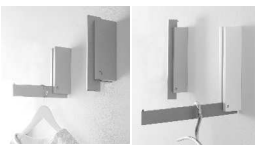
Breite: 4 cm
Tiefe eingeklappt: 8 cm



Höhe	alu	schwarz
22 cm	Art.-Nr. 22258	22259
	PG 10	
	PG 20	
33 cm	Art.-Nr. 22252	22251
	PG 10	
	PG 20	

Skulpturhaken

Breite: 27 cm
Höhe: 11 cm
Tiefe: 13 cm





alu	Art.-Nr. 27822
	PG 10
schwarz	Art.-Nr. 27826
	PG 10
chrom	Art.-Nr. 27824
	PG 10

Ablage

Ablage mit Klappe

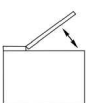
13 cm hoch

Breite	60 cm	80 cm	100 cm
Tiefe			
Art.-Nr.	92296	92297	92298
18 cm	PG 10		
	PG 20		

Schemel, 37,8 cm hoch



Breite	60 cm
Tiefe	
Art.-Nr.	31961
26 cm	PG 10
	PG 20

Nur in den Ausführungen 302 - Ethno Eiche massiv,
355 - Eiche milk (astig) massiv oder 358 - Eiche canyon massiv lieferbar.

Blende



Blende

19 mm stark, max. 7 Raster hoch, 100 cm breit

Preis pro qm inkl. Kantenmaterial:	Art.-Nr. 17468
	PG 10
Mindestpreis:	PG 20

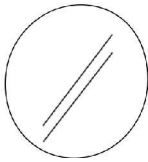
Spiegel

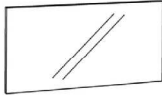
Spiegel rund		Durchmesser	90 cm	Beleuchtung für runden Spiegel flexibles LED-Band (Lichtfarbe: 3000 K)	Art.-Nr.	27611
Tiefe: 3,4 cm						
	Art.-Nr.	91650	benötigtes Zubehör:			
	PG 10		Einkanal-Multifunktionsfernbedienung	Art.-Nr.	27630	
			1 Trafo (max. 30 Watt)	Art.-Nr.	27245	

Spiegel		Breite	60 cm	80 cm	100 cm	120 cm	140 cm	160 cm	180 cm	200 cm
Tiefe: 3,4 cm		Höhe								
	60 cm	Art.-Nr.	91600	91601	91602	91603	91604	91605	91606	91607
		PG 10								
	2 Raster	Art.-Nr.	91610	91611	91612	91613				
	72 cm	PG 10								
	2,5 Raster	Art.-Nr.	91620	91621	91622	91623				
90 cm	PG 10									
Wenn Sie zusätzlich Beleuchtungen bestellen, werden diese standardmäßig oben und unten am Spiegel befestigt.	 3 Raster	Art.-Nr.	91624	91625	91626	91627				
	108 cm	PG 10								
									Spiegelkürzung Art.-Nr.	7924

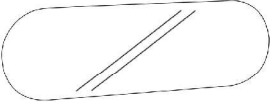
gerundeter Spiegel		ohne Beleuchtung				
mit oder ohne Beleuchtung		Breite	160 cm	180 cm	200 cm	240 cm
Tiefe: 4,1 cm		Höhe				
	60 cm	Art.-Nr.	91760	91763	91761	91762
		PG 10				
mit LED-Beleuchtung warm inkl. Trafo und Lichtschalter						
Höhe	Breite	160 cm	180 cm	200 cm	240 cm	
60 cm	Art.-Nr.	91764	91765	91766	91767	
	PG 10					
Nur in Lackausführung möglich.						
Wenn Sie den Spiegel mit Beleuchtung bestellen, wird diese standardmäßig komplett umlaufend am Spiegel befestigt.						

Spiegel		Breite	40 cm	60 cm
Tiefe: 3,4 cm		Höhe		
	1 Raster	Art.-Nr.	91630	91640
	36 cm	PG 10		
	1,5 Raster	Art.-Nr.	91631	91641
	54 cm	PG 10		
	2 Raster	Art.-Nr.	91632	91642
	72 cm	PG 10		
	2,5 Raster	Art.-Nr.	91633	91643
	90 cm	PG 10		
	3 Raster	Art.-Nr.	91634	91644
	108 cm	PG 10		
Wenn Sie zusätzlich Beleuchtungen bestellen, werden diese standardmäßig links und rechts am Spiegel befestigt.	3,5 Raster	Art.-Nr.	91635	91645
	126 cm	PG 10		
	4 Raster	Art.-Nr.	91636	91646
	144 cm	PG 10		
	4,5 Raster	Art.-Nr.	91637	91647
162 cm	PG 10			
5 Raster	Art.-Nr.	91638	91648	
180 cm	PG 10			
5,5 Raster	Art.-Nr.	91639	91649	
198 cm	PG 10			
Spiegelkürzung		Art.-Nr.	7924	

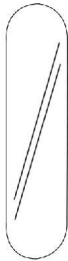
gerundeter Spiegel		ohne Beleuchtung		
mit oder ohne Beleuchtung		Breite	40 cm	60 cm
Tiefe: 4,1 cm		Höhe		
	4,5 Raster	Art.-Nr.	91770	91780
	162 cm	PG 10		
	5 Raster	Art.-Nr.	91771	91781
180 cm	PG 10			
mit LED-Beleuchtung warm inkl. Trafo und Lichtschalter				
Höhe	Breite	40 cm	60 cm	
4,5 Raster	Art.-Nr.	91772	91782	
162 cm	PG 10			
5 Raster	Art.-Nr.	91773	91783	
180 cm	PG 10			
Nur in Lackausführung möglich.				
Wenn Sie den Spiegel mit Beleuchtung bestellen, wird diese standardmäßig komplett umlaufend am Spiegel befestigt.				

Beleuchtung: dimmbar hell/dunkel und verstellbare Lichtfarbe warm/kalt

Emotion Spot schwenkbar

Vitrinenbeleuchtung empfohlen bis 2 Raster



Art.-Nr. 27628

(2 Watt)

EEK A++ (L&S, Super Spot)

- Vitrinenbeleuchtung schwenkbar
- verstellbare Lichtfarbe warm oder kalt
- eingelassen in Boden
- 48 x 48 mm
- alufarbig

benötigtes Zubehör:

Einkanal-Funkfernbedienung

27630

1 Trafo (max. 15 Watt)

27244

1 Trafo (max. 30 Watt)

27245

Superlight Spot

Vitrinenbeleuchtung empfohlen ab 2 Raster



Art.-Nr. 27624

(2,9 Watt)

EEK A++ (L&S, Superlight)

- Vitrinenbeleuchtung starr
- verstellbare Lichtfarbe warm oder kalt
- eingelassen in Boden
- 70 x 70 mm
- alufarbig

benötigtes Zubehör:

Einkanal-Funkfernbedienung

27630

1 Trafo (max. 15 Watt)

27244

1 Trafo (max. 30 Watt)

27245

Lichtkanal inkl. LED-Band "Nubio"

verstellbare Lichtfarbe warm oder kalt



Länge Art.-Nr.

bis 100 cm 27615

bis 200 cm 27616

bis 300 cm 27617

(7,5 Watt pro Meter)

EEK A++ (L&S, 1778591)

- verstellbare Lichtfarbe warm oder kalt
- Dimmfunktion hell/dunkel
- bis zu 3 m Länge
- Kanal 18,7 x 12 mm
- inklusive Endkappen

benötigtes Zubehör:

Einkanal-Funkfernbedienung

27630

1 Trafo (max. 15 Watt)

27244

1 Trafo (max. 30 Watt)

27245

1 Trafo (max. 60 Watt)

27246

LED-Leuchte "Race"



Art.-Nr.

27218

(3,1 Watt)

EEK A++ (L&S, Rettangolo)

- Vitrinenbeleuchtung unter Oberboden
- Dimmfunktion hell/dunkel
- verstellbare Lichtfarbe warm oder kalt
- 170 x 25 x 10 mm
- alufarbig

benötigtes Zubehör:

Einkanal-Funkfernbedienung

27630

1 Trafo (max. 15 Watt)

27244

1 Trafo (max. 30 Watt)

27245

Lamellenbeleuchtung "Emotion" NEU

planbar zwischen den Lamellen



Länge bis Wattzahl Art.-Nr.

50 cm 4 Watt 27686

100 cm 8 Watt 27687

150 cm 12 Watt 27688

200 cm 16 Watt 27689

- eingeklebt
- inklusive Endkappen
- Dimmfunktion hell/dunkel

- verstellbare Lichtfarbe warm oder kalt
- EEK A++

benötigtes Zubehör:

Einkanal-Funkfernbedienung

27630

1 Trafo (max. 15 Watt)

27244

1 Trafo (max. 30 Watt)

27245

1 Trafo (max. 60 Watt)

27246

Fernbedienungen für Beleuchtung mit verstellbarer Lichtfarbe warm/kalt

Einkanal - Multifunktionsfernbedienung



Art.-Nr.

27630

Funktionen:

- An/Aus - Schalter
- Dimmfunktion hell/dunkel
- verstellbare Lichtfarbe warm oder kalt

Um die Funktionen der Beleuchtungen (inkl. verstellbarer Lichtfarbe warm oder kalt) vollständig nutzen zu können, ist die Bestellung dieser Fernbedienung zwingend notwendig. Alternativ erhalten Sie einen Fußschalter, welcher nur einen An/Aus-Schalter besitzt.

Zubehör

USB-Stecker (4-fach)

inkl. Trafo und rutschfester Schubkasteneinlage

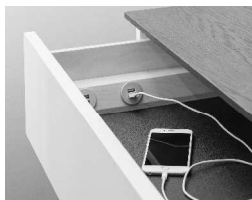

Tiefe Art.-Nr.

35 cm 31980

45 cm 31981

- immer seitlich im Schubkasten eingebaut
- Ausführung in Standardfarbe der Zarge

TANDO

Sockelvarianten

Standardfuß Drehfuß, 18 mm, höhenverstellbar



Kufe Nr. 1

Ausführung schwarz, farbig oder chrom
(1 Stück) höhenverstellbar



	Tiefe	35 cm	45 cm	35 cm	45 cm	35 cm	45 cm
Höhe		schwarz	schwarz	farbig	farbig	chrom	chrom
	Art.-Nr.	27858	27859	27867	27868	27854	27855
12 cm	PG 10						
	Art.-Nr.	27860	27861	27817	27818		
18 cm	PG 10						

Die Elemente werden zur Kippsicherung zusätzlich mit einem Hängebeschlag an der Wand (festes Mauerwerk) befestigt.

Kufen für mehrere Einzelelemente nur in Verbindung mit einer Platte lieferbar, siehe unten.

Zylinderfuß Nr. 1

Ausführung schwarz, farbig oder chrom
(1 Stück) höhenverstellbar



		schwarz	farbig	chrom
Höhe				
	Art.-Nr.	27897	27934	27891
12 cm	PG 10			
	Art.-Nr.	27940	27936	27862
18 cm	PG 10			
	Art.-Nr.	27932	27938	27930
36 cm	PG 10			

Die Elemente werden zur Kippsicherung zusätzlich mit einem Hängebeschlag an der Wand (festes Mauerwerk) befestigt.

Füße für mehrere Einzelelemente nur in Verbindung mit einer Platte lieferbar, siehe unten. Nicht möglich für 20 cm Tiefe.

Platte für Kufen oder Füße (maximale Länge 320 cm)

Für mehrere Einzelelemente, Low-, Side- und Highboards

Stärke 19 mm

in allen Ausführungen farbig lackiert möglich

für Korpustiefe	Breite bis	1 Kufe / Fuß zusätzlich bestellen!					2 Kufen / Füße zusätzlich bestellen!	
		100 cm	120 cm	160 cm	200 cm	240 cm	280 cm	320 cm
35 cm	Art.-Nr.	27972	27974	27976	27978	27980	27982	27984
	PG 10							
45 cm	Art.-Nr.	27973	27975	27977	27979	27981	27983	27985
	PG 10							

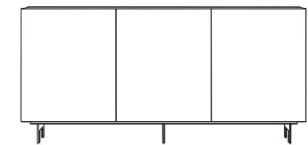
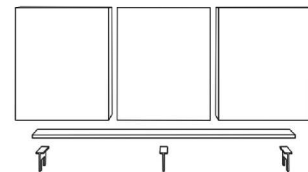
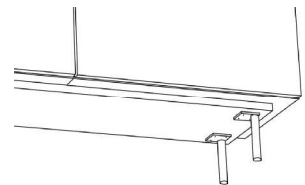

Die Platte springt vorn 2 cm und seitlich jeweils 5 cm gegenüber dem Korpus zurück.

Doppelfuß

Ausführung schwarz oder farbig



außen
(2x bestellen)

mittig

		1x außen				1x mittig			
	Tiefe	35 cm	35 cm	45 cm	45 cm	35 cm	35 cm	45 cm	45 cm
		schwarz	farbig	schwarz	farbig	schwarz	farbig	schwarz	farbig
Höhe	Art.-Nr.	27950	27960	27951	27961	27952	27962	27953	27963
18 cm	PG 10								
Höhe	Art.-Nr.	27954	27964	27955	27965	27956	27966	27957	27967
36 cm	PG 10								

Werden mehrere Korpusse nebeneinander gestellt, so muss jeder Korpus mit mind. 1 Fuß abgesichert sein.

Die Korpusse werden zusätzlich mit Hängebeschlägen an der Wand (festes Mauerwerk) befestigt.

TANDO

Sonderfarben (gilt nicht für Hochglanzsonderfarben):

		Beispiel:
Wenn Sie andere Wünsche haben, suchen Sie sich Ihre Wunschfarbe nach der RAL-, Sikkens- oder NCS-Karte aus.		
Mehrpreis pro Farbe:	Art.-Nr.	7733
zzgl. 10% auf den Warenwert der Teile mit Sonderfarbe auf PG 20:	Art.-Nr.	7734

Mehrpreis für Sonderanfertigungen

Höhen-, Breiten- und Tiefenkürzungen		
bei Elementen mit Türen	Art.-Nr.	97710
bei Elementen mit Klappen (nur Breiten- und Tiefenkürzung möglich)	Art.-Nr.	97710
bei Elementen mit Schubkästen (nur Breitenkürzung möglich)	Art.-Nr.	97711

Rillenoptik waagrecht

Ausführung: waagrecht in allen Standard-Lackausführungen, Eiche-Ausführungen und Nussbaum natur
Nach einer Höhenkürzung der Front kann die Rillenoptik nicht mehr geplant werden.

Fronten (1 Fläche)	Höhe	Breite	Art.-Nr.	Preis	Breite	Art.-Nr.	Preis	Breite	Art.-Nr.	Preis	Breite	Art.-Nr.	Preis
pro Schub, Klappe	bis 0,5R	30 - 50 cm	7400		60 - 70 cm	7401		80-100 cm	7402		120-140 cm	7403	
											160-180 cm	7404	
pro Schub, Klappe, Tür	bis 1R	30 - 50 cm	7405		60 - 70 cm	7406		80-100 cm	7407		120-140 cm	7408	
											160-180 cm	7409	
pro Tür	bis 1,5R	30 - 50 cm	7410		60 - 70 cm	7411		100 cm	7412		120 cm	7413	
pro Tür	bis 2R	30 - 50 cm	7414		60 - 70 cm	7415		100 cm	7416		120 cm	7417	
pro Tür	bis 3R	30 - 50 cm	7418		60 - 70 cm	7419							

Rillenoptik senkrecht

Ausführung: senkrecht in allen Standard-Lackausführungen, Eiche-Ausführungen und Nussbaum natur

Fronten (1 Fläche)	Höhe	Breite	Art.-Nr.	Preis	Breite	Art.-Nr.	Preis	Breite	Art.-Nr.	Preis	Breite	Art.-Nr.	Preis
pro Schub, Klappe	bis 0,5R	30 - 50 cm	7420		60 - 70 cm	7421		80-100 cm	7422		120-140 cm	7448	
											160-180 cm	7449	
pro Schub, Klappe, Tür	bis 1R	30 - 50 cm	7423		60 - 70 cm	7424		80-100 cm	7425		120-140 cm	7450	
											160-180 cm	7451	
pro Tür	bis 1,5R	30 - 50 cm	7426		60 - 70 cm	7427		100 cm	7428		120 cm	7452	
pro Tür	bis 2R	30 - 50 cm	7429		60 - 70 cm	7430		100 cm	7431		120 cm	7453	
pro Tür	bis 3R	30 - 50 cm	7432		60 - 70 cm	7433							
pro Tür	bis 4R	30 - 50 cm	7434		60 - 70 cm	7435							
pro Tür	bis 5R	30 - 50 cm	7436		60 - 70 cm	7437							
pro Tür	bis 6R	30 - 50 cm	7438		60 - 70 cm	7439							
pro Tür	bis 7R	30 - 50 cm	7440		60 - 70 cm	7441							

Ab einer Breite von 120 cm nicht in Furnier möglich!

Nur mit Push-Beschlag möglich!

Rillen nicht möglich bei:

Hochglanzlackierung, Ethno Eiche, Eiche milk astig, Eiche canyon astig, Kirschbaum hell, Kirschbaum brazil, Kernbuche

TANDO

Aufpreis Gold/Stahl gebürstet lackiert

Aufpreise für Farbausführung 422 - Stahl hell gebürstet und 423 - Gold gebürstet (Fronten, Paneele, Korpusaußenseiten und Abdeckblätter) auf Preisgruppe 20

Der metallische Grundlack Gold oder Stahl erhält durch reine Handarbeit mit einem speziellen Schleifschwamm einen sogenannten Effektschliff. Die feine Struktur wird anschließend mit einem Klarlack versiegelt.

Fronten (1 Fläche)	Höhe	Breite	Art.-Nr.	Preis	Breite	Art.-Nr.	Preis	Breite	Art.-Nr.	Preis	Breite	Art.-Nr.	Preis
pro Schub, Tür oder Klappe	bis 1R	30 - 50 cm	1280		60 - 70 cm	1286		80-100 cm	1292		120-140 cm	1294	
											160-180 cm	1295	
pro Tür	bis 2R	30 - 50 cm	1281		60 - 70 cm	1287		80-100 cm	1293		120-140 cm	1296	
pro Tür	bis 3R	30 - 50 cm	1282		60 - 70 cm	1288					160-180 cm	1297	
pro Tür	bis 4R	30 - 50 cm	1283		60 - 70 cm	1289							
pro Tür	bis 5R	30 - 50 cm	1284		60 - 70 cm	1290							
pro Tür	bis 6R	30 - 50 cm	1285		60 - 70 cm	1291							
Korpusoberboden (nur 1 Fläche)	Tiefe	Breite	Art.-Nr.	Preis	Tiefe	Art.-Nr.	Preis	Breite	Art.-Nr.	Preis			
pro Seite	35 cm	bis 40 cm	1380		45 cm	1387		60 cm	1393				
pro Seite	35 cm	bis 70 cm	1381		45 cm	1388		60 cm	1394				
pro Seite	35 cm	bis 100 cm	1383		45 cm	1389		60 cm	1395				
pro Seite	35 cm	bis 140 cm	1384		45 cm	1390		60 cm	1396				
pro Seite	35 cm	bis 180 cm	1385		45 cm	1391							
pro Seite	35 cm	bis 260 cm	1386		45 cm	1392							
Korpusaußenseiten (1 Fläche)	Höhe	Tiefe	Art.-Nr.	Preis	Tiefe	Art.-Nr.	Preis	Tiefe	Art.-Nr.	Preis			
pro Seite	bis 1R	35 cm	1300		45 cm	1306		60 cm	1312				
pro Seite	bis 2R	35 cm	1301		45 cm	1307		60 cm	1313				
pro Seite	bis 3R	35 cm	1302		45 cm	1308		60 cm	1314				
pro Seite	bis 4R	35 cm	1303		45 cm	1309							
pro Seite	bis 5R	35 cm	1304		45 cm	1310							
pro Seite	bis 6R	35 cm	1305		45 cm	1311							
Abdeckblätter (nur 1 Fläche)	Tiefe	Breite	Art.-Nr.	Preis	Breite	Art.-Nr.	Preis	Breite	Art.-Nr.	Preis			
pro Abdeckblatt	35 cm	bis 120 cm	1320		bis 240 cm	1323		bis 320 cm	1326				
pro Abdeckblatt	45 cm	bis 120 cm	1321		bis 240 cm	1324		bis 320 cm	1327				
pro Abdeckblatt	60 cm	bis 120 cm	1322		bis 240 cm	1325		bis 320 cm	1328				
Paneele NEU (1 Fläche)	Höhe	Breite	Art.-Nr.	Preis									
pro Paneel	bis 2R	100 cm	1331										
pro Paneel	bis 2,5R	100 cm	1332										
pro Paneel	bis 4R	40-80 cm	1336										
pro Paneel	bis 5R	30-80 cm	1337										
pro Paneel	bis 6R	30-80 cm	1348										
pro Paneel	bis 7R	30-80 cm	1349										
pro Paneel	bis 8R	30-80 cm	1354										

TANDO

Hochglanzlackierung

Aufpreise für Hochglanzoberflächen (Fronten, Wandpaneele, Korpusaußenseiten und Abdeckblätter) auf die jeweilige Preisgruppe													
Fronten (1 Fläche)	Höhe	Breite	Art.-Nr.	Preis	Breite	Art.-Nr.	Preis	Breite	Art.-Nr.	Preis	Breite	Art.-Nr.	Preis
pro Schub, Klappe	bis 1R	40 - 50 cm	97730		60 - 70 cm	97731		80-100 cm	97732		120 cm	97733	
											140 cm	97736	
											160 cm	97739	
pro Tür	bis 1,5R	40 - 50 cm	97734		60 - 70 cm	97735							
pro Tür	bis 2R	40 - 50 cm	97737		60 - 70 cm	97738							
pro Tür	bis 2,5R	40 - 50 cm	97740		60 - 70 cm	97741							
pro Tür	bis 3R	40 - 50 cm	97742		60 - 70 cm	97743							
pro Tür	bis 5,5R	40 - 50 cm	97744		60 - 70 cm	97745							
Außenseiten (1 Fläche)	Höhe	Tiefe	Art.-Nr.	Preis	Tiefe	Art.-Nr.	Preis	Tiefe	Art.-Nr.	Preis	Tiefe	Art.-Nr.	Preis
pro Außenseite	bis 1R				35 cm	97823		45 cm	97827				
pro Außenseite	bis 2R				35 cm	97824		45 cm	97828				
pro Außenseite	bis 3R	20 cm	97820		35 cm	97825		45 cm	97829				
pro Außenseite	bis 4R	20 cm	97821										
pro Außenseite	bis 5R	20 cm	97822										
pro Außenseite	bis 5,5R				35 cm	97826		45 cm	97830		60 cm	97831	
Abdeckblätter (nur 1 Fläche)	Tiefe	Breite	Art.-Nr.	Preis	Breite	Art.-Nr.	Preis	Breite	Art.-Nr.	Preis			
pro Abdeckblatt	20 cm	bis 120 cm	97770		bis 240 cm	97771		bis 320 cm	97772				
pro Abdeckblatt	35 cm	bis 120 cm	97773		bis 240 cm	97774		bis 320 cm	97775				
pro Abdeckblatt	45 cm	bis 120 cm	97776		bis 240 cm	97777		bis 320 cm	97778				
pro Abdeckblatt	60 cm	bis 120 cm	97779		bis 240 cm	97780		bis 320 cm	97781				
Paneele (1 Fläche)	Höhe	Breite	Art.-Nr.	Preis	Breite	Art.-Nr.	Preis	Breite	Art.-Nr.	Preis	Breite	Art.-Nr.	Preis
pro Paneel	1,5R	40 cm	97762		60 cm	97763		80 cm	97764		100 cm	97765	
pro Paneel	4,5R	40 cm	97750		60 cm	97751		80 cm	97752		100 cm	97753	
pro Paneel	5R	40 cm	97754		60 cm	97755		80 cm	97756		100 cm	97757	
pro Paneel	5,5R	40 cm	97758		60 cm	97759		80 cm	97760		100 cm	97761	
Wandboarde (nur 2 Flächen, 3 Kanten) 40 mm stark	Tiefe	Breite	Art.-Nr.	Preis	Breite	Art.-Nr.	Preis	Breite	Art.-Nr.	Preis			
	24,7 cm	bis 100 cm	7829		bis 120 cm	7834		bis 180 cm	7835				
Hochglanzpflegeset			Art.-Nr.	7700									

Firma / Einrichtungshaus	Korpus:	Datum:
	Front:	Kom.-Name:
	Paneel:	Kom.-Nr.:
	Griff:	Auflistung der Artikel Stck. Artikel-Nr.

Korpushöhe																					Auflistung der Artikel
Stck.																					Artikel-Nr.
217,8 cm																					
181,8 cm																					
145,8 cm																					
109,8 cm																					
73,8 cm																					
37,8 cm																					
1,8 cm																					
 = 10 cm Korpushöhe zuzüglich Standardfuß (Drehfuß) + 1,8 cm!																					
Tiefen																					
20 cm →																					
35 cm →																					
45 cm →																					
60 cm →																					